



Den felles minnehage, Roskilde kirkegård, Danmark

Kremasjon og gravformer for aske

Bilag i fagbladet Gravplassen 2 - 2017

Kirsten G. Lunde

Kremasjon og gravformer for aske
Kirsten G. Lunde © 2017

Et samarbeidsprosjekt mellom Norsk kremasjonsstiftelse og
Institutt for landskapsplanlegging (ILP) ved Norges miljø- og
biovitenskapelige universitet (NMBU).

Utgiver: Norsk forening for gravplasskultur

Kilder: Fullstendig referanseliste se side 96.

Der annet ikke er oppgitt er fotografiene forfatterens egne og
illustrasjoner og layout utarbeidet av Ina R. Devik.

Kremasjon og gravformer for aske

Kirsten G. Lunde

Et samarbeidsprosjekt mellom Norsk kremasjonsstiftelse
og Institutt for landskapsplanlegging ved NMBU

Innholdsfortegnelse

Forord	6
Introduksjon	7
Historikk	8
Når startet moderne kremasjon i Europa og i Norge?	8
«Lov om ligbrænding» i Norge	9
Krematorier i Norge	10
Graver for askeurner	12
Hvor står kremasjon i dag?	23
Kremasjon i Norge i dag	23
50/50 kremasjon og kistegravlegging	25
Dele asken	26
Tilrettelegging for de som velger kremasjon	26
Håndtering og oppbevaring av urne på krematoriet	28
Håndtering og oppbevaring av urne hos gravplassforvalter	30
Uttak av urnegrav	30
Åpning av urnegrav	30
Nedsetting av urne	32
Tid for nedsetting av urne	32
Urnenedsetting	34
Kranser og blomster etter seremoni	36
Gravfelt for urner	38
Gravferd ved kremasjon	40
Tradisjonell bisettelse med urneseremoni innen 6 måneder	40
Tradisjonell bisettelse med urneseremoni samme dag	42
Urneseremoni med urnenedsetting samme dag	44

Gravformer for aske	46
1.0 Nedbryting av lik ved kremasjon eller i jord	48
2.0 Fem (syv) alternative gravformer i Norge	50
3.0 Askerester i grav etter fredningstid	52
4.0 Urne i jord; ordinær urnegrav med selvvalgt gravminne	54
4.1 Ordinær urnegrav med variasjon i lengde og bredde innenfor 2,25 m ²	58
4.2 Urnegravfelt; gravmål 1,5 m x 1,5 m	62
4.3 Ordinær urnegrav med avvikende størrelse	68
4.4 Ordinær urnegrav med forhåndsbestemt gravminne	70
4.5 Ordinær urnegrav med forhåndsbestemt og montert gravminne	72
4.6 Fire ordinære urnegraver med felles gravminne og beplantning	74
4.7 Ordinær urnegrav med gravminne i sammenhengende (felles) plantefelt	76
5.0 Bruk av kistegrav til urne	82
5.1 Omgjøre kistegrav til urnegrav	84
6.0 Askespredning på gravplass	86
6.1 Kolumbarium	88
7.0 Anonym minnelund for urner	90
7.1 Navnet minnelund for urner	92
Referanser	96

Forord

I dag, 2016, kremeres ca 40% av de døde i Norge. Det er store variasjoner fra fylke til fylke, og mellom by og land. Gravferd og gravformer i forbindelse med kremasjon er et omfattende og interessant tema. Hovedfokuset i dette heftet er variasjonen i gravformer kremasjon kan lede til, ikke krematoriene og kremasjonsprosessen i seg selv. Gravferdsbyråenes og tros- og livssynsamfunnenes betydning for valg av gravform er heller ikke tema.

Statistisk sentralbyrå har foretatt en framskriving av kremasjonsandelen i Norge til 50% i 2060. Det burde være i enhver forvaltnings interesse å forberede seg på den forventede økte etterspørselen til kremasjon med gode og varierte tilbud av gravformer. I heftet vises eksempler på ulike gravformer for urner og aske, sett i sammenheng med gravferdsloven med forskrift og krav til vedtak, godkjenninger, dispensasjoner og lokal vedtekt. Videre noen refleksjoner rundt hvordan forvaltninger kan tilrettelegge for at gravferden for de som velger kremasjon skal bli et godt minne. Innledningsvis omtales kremasjonsandelen i Norge etterfulgt av kort historikk om moderne kremasjon i Norge og gravformene for aske og askeurner.

Gravformer som ikke er tillatt i Norge nevnes også, og er ment som et debattinnlegg og som inspirasjon til dispensasjonssøknader. Som kjent kommer lovendringer som konsekvens av samfunnsendringer, lovgiver er sjelden ute i forkant av strømninger i tiden. Her må forvaltningene på lokalt nivå være med å utvikle fagområdet.

Det er i dag mer fokus på kremasjon innad i fagmiljøet og i samfunnet generelt enn bare for et tiår siden. Den årlige kremasjonsstatistikken, levering av overskuddsvarme fra Alfaset krematorium til fjernvarmenettet i Oslo er eksempler på saker som gir medieoppslag. Nye krematorier har store vinduer i ovnsrommet som gjør prosessen åpen og synlig for forbipasserende. Det tilrettelegges for at pårørende kan være tilstede og se kisten føres inn i ovnen. Lovmessig og økonomisk likestilling av kistegravlegging og kremasjon med askeurne er foreslått i NOU 2014: 2 «Lik og likskap», men ikke fremmet for politisk behandling pr dags dato. Fagmiljøet selv har løftet fram temaet gjennom Krematoriegruppa i Norsk forening for gravplasskultur og de årlige fagdage for krematorieansatte.

Heftet er et samarbeidsprosjekt mellom Norsk kremasjonsstiftelse og Institutt for landskapsplanlegging (ILP) ved Nores miljø- og biovitenskaplige universitet (NMBU).

For Norsk kremasjonsstiftelse har Bjarne Kjeldsen vært sentral. Gravplassrådgiver Åse Skrøvset har bidratt med faglig kunnskap og råd, især hva gjelder lov og forskrift. Flere forvaltninger har bidratt med bakgrunnsmateriale og fotografier. Landskapsarkitekt Kirsten G. Lunde har for Institutt for landskapsplanlegging ved NMBU, utarbeidet heftet. Illustrasjoner og layout er utarbeidet av landskapsarkitekt Ina R. Devik.

Heftet er rettet mot gravplassforvaltninger, landskapsarkitekter som planlegger gravplasser og andre med interesse for fagområdet kremasjon og gravplasser.

Ås, februar 2017

Kirsten G. Lunde

Introduksjon

Heftet er bygget opp av 4 tematiske deler som kan leses uavhengig av hverandre og etter interesse.

Første del starter med historikk knyttet til moderne kremasjon i Europa og i Norge. Betydningen av arbeidet til Ligbrændingsforeningene for lovverk og etablering av krematorier oppsummeres. Videre presenteres gravformer for askeurner og hvordan gravfelt for urner har utviklet seg fra Norges første tilrettelagte urnefelt i 1916 og fram til i dag.

Neste del omtaler kort kremasjonsandelen i Norge. Tall fra Statistisk sentralbyrå sin undersøkelse «Holdning til gravferd», gjengitt i vedlegg 4 i NOU 2014: 2 «Lik og likskap», er sammenstilt og tendenser de viser er kommentert. Det er også gjort sammenligninger med noen utvalgte forhold i svensk kremasjonsstatistikk, som har vært langt mer detaljert enn vår egen kremasjonsstatistikk til nå.

De to første delene har mer allmenn interesse og karakter mens de to neste delene er mer rettet mot forvaltningene.

Et sentralt tema i heftet er hvordan vi som daglig jobber med og på krematorier og gravplasser tilrettelegger for de som velger kremasjon. Hvor ligger fokuset - hva kan vi gjøre for å skape gode opplevelser for de som velger kremasjon? Gode opplevelser blir til gode historier, som igjen gir gode tilbakemeldinger til forvaltningene. Her omtales prosessen fra oppbevaring av urner til når og hvorfor skal vi etablere urnegravfelt.

Avslutningsvis er en større del hvor 7 temaer knyttet til gravformer for aske presenteres. Hvert tema presenteres etter samme mal. Først listes hensikten ved å omtale temaet, deretter praktiske og tekniske forhold knyttet til temaet, så henvisning til lov og forskrift, hvordan det berører lokal vedtekt og til slutt saksgang.

Det er lett å gå i opptrådte stier, men ikke nødvendigvis mest givende. For pårørende er det trygt å velge noe kjent, for forvaltningene lite arbeidskrevende og for prosjekterende enkelt. Det er lett å skylde på lov og forskrift når vi velger samme sti om og om igjen, men trolig er lov og forskrift mindre begrensende enn innarbeidede vaner når det gjelder planlegging, bruk og forvaltning av gravplasser og krematorier i dag. Kan dette heftet øke bevisstheten rundt aske og askeurner og valgmulighetene man kan legge til rette for for de som velger kremasjon som nedbrytingsform, vil kanskje nye stier tråkkes.

Historikk

Når startet moderne kremasjon i Europa og i Norge?

Det er fristende å si at moderne kremasjon i Europa og i Norge startet i 1874 med den «Internasjonale Kremasjonskongress» i Dresden. Da var kremasjon ved ordinære dødsfall tema. Før det ble kremasjon benyttet rent praktisk og sanitært i forbindelse med krigshandlinger og epidemier. Som etter slaget ved Waterloo i Belgia i 1815 hvor 4000 ble kremert, og i 1840 da kremasjon ble foreslått i forbindelse med koleraepidemien i Storbritannia.

Kremasjon, i et sanitært perspektiv, var utover 1800-tallet tema på flere internasjonale kongresser innen medisin, de eksperimenterte og utviklet metoder for kremasjon flere steder i Europa (Davies og Mates, 2005, s. 459-464).

Samme år som den «Internasjonale Kremasjonskongress» i 1874, ble de første forsøkskremasjonene gjennomført i Dresden. Det ble etablert «Likbrenningsforeninger» i Sverige, Nederland, Italia og Storbritannia. I Brussel diskuterte de areal til krematorium i forbindelse med byens nye gravplass. I Frankrike ble det fremmet et forslag om å tillate kremasjon i Paris by, det ble nedstemt.

Etter 1874 skjedde det en rask utvikling i Europa. I 1875 stiftet Italia «Likbrenningsforening» og det første moderne krematoriet i verden ble åpnet i Milano året etter. I Portugal foreslo de kremasjon som et supplement til tradisjonell gravlegging i Lisboa. I 1876 ble det igjen arrangert en europeisk kremasjonskongress i Dresden.

I 1877 kom boken «Cremation of the Dead» av Hugo Erichsen (USA). Gotha krematorium, Tysklands første, åpnet i 1878. På «International Hygiene Con-

De første moderne forsøkskremasjonene ble foretatt i 1874 i Dresden.



Første moderne krematorium åpnet i Milano i 1876. (Designet av Alberto Keller. Foto: Brogi, ca 1890, Alinari Archives)

Italia først ute med å lovfese kremasjon i 1888.

gress» i Milano 1880 var det egen session om kremasjon. Italia lovfestet, som første land, kremasjon i 1888. Sveits og Frankrike fikk sine første krematorier i 1889, og fransk lov tillot kremasjon fra 1889. I 1890 var Berlin stedet for «International Cremation Congress» (Douglas og Mates, 2005, s. 459-464).

Danmark legaliserte kremasjon ved lov i 1892.

I 1881 ble den danske kremasjonsforening grunnlagt. Den første kremasjonen ble gjennomført i 1886 på Nylandsvej Krematorium i Fredriksberg i København. Myndigheter stengte umiddelbart anlegget, og lokal dansk rett fastslo i 1888 at kremasjon var ulovlig. Høyere dansk rett konkluderte tre år senere at kremasjon var lovlig. Danmark legaliserte kremasjon ved lov i 1892, og krematoriet på Nylandsvej reåpnet igjen året etter (Douglas og Mates, 2005, s. 163).

Kremasjon lovlig i Sverige i 1888.

Svensk «Likkbrenningsforening» ble som nevnt stiftet allerede i 1874. Først i 1887 fikk de sitt første krematorium på Hagalund ved Solna rett utenfor Stockholm. Året etter, i 1888, legaliseres kremasjon ved lov i Sverige. Allerede i 1890 innvies Sveriges andre krematorium i Gøteborg (Douglas og Mates, 2005, s. 392).

«Lov om ligbrænding» i Norge

Norsk Ligbrændingsforening stiftes i 1889.

I 1889 den 7. februar, samme år som i Finland, stiftes «Norsk Ligbrændingsforening». Foreningens formann var statsråd H.R. Astrup, de øvrige i styret var borgemester E. Rygh, ingeniør C.W. Talen, generalkirurg F.R. Taulow og Dr. V. Uchrmann. Slottsforvalter H. Welhaven ble tidlig også medlem av styret (Jullum, 1964, s. 7). Foreningen hadde fra starten av 177 medlemmer. Medlemmene kom i stor grad, som styret, fra det øvre samfunnslaget; leger, jurister, professorer, direktører, høyere offiserer, kunstnere, ledende kjøpmenn. Mennesker som hadde fulgt med på trender, debatter og fagkongresser i Europa (Wefald, 1995, s. 9). Foreningen hadde som mål å fjerne eksisterende motstand mot kremasjon, gjøre kremasjon lovlig og få etablert krematorium i Kristiania, som Oslo het den gangen (Douglas og Mates, 2005, s. 330).

I 1891, samme år som den kjente fritenker og radikale venstremannen H. E. Berner ble formann i foreningen (Pedersen, 2014, s. 51), søker foreningen Kongen om å legalisere kremasjon og om støtte til å bygge krematorium i Norge. Myndighetene mente en lov om gravlegging generelt måtte på plass først. Foreningen leverte første utkast til ny lov til justisministeren i 1892. Regjeringen, geistligheten og myndigheter reagerte negativt på forslaget.

«Lov om ligbrænding» vedtatt i 1898. Loven ble endret i 1913.

I 1897 ble «Lov om kirker og kirkegårder» vedtatt og 11. juni 1898, etter ni års iherdig arbeid fra foreningen, vedtas «Lov om ligbrænding». Foreningen, og andre som støttet kremasjon, var ikke fornøyd med loven fordi den inneholdt bestemmelser som vanskeliggjorde og fordyret kremasjon. Blant annet likskue og omfattende obduksjon med store avgifter for disse «embedsforretninger» (Wefald, 1995, s. 10). Foreningen jobbet derfor videre med lovspørsmålet inntil endring av 3. mai 1913 og med tillegg av 2. april 1917 (Jullum, 1964, s. 7). Loven tilfredsstilte i det vesentlige det foreningen mente var rimelige krav (Wefald, 1995, s. 10). «Ligbrændingsloven» var da en av Europas mest liberale lover (Douglas og Mates, 2005, s. 330). Da det kun ble stilt krav om at avdøde (fylt 15 år) i to vitners nærvær muntlig eller skriftlig

hadde erklært ønske om kremasjon etter sin død, § 1 (Pedersen, 2014, s. 51). Hvem som ut over dette kunne ta beslutning om kremasjon var regulert i § 2 og begrenset til nærmeste pårørende (ektefelle, barn, foreldre, barnebarn, besteforeldre og søsken).

«Ligbrændingsloven» av 1913 var en av Europas mest liberale lover.

Ut over 1950-tallet mottok kriminalsjefen i Oslo begjæring om kremasjon også fra andre som ikke var nær beslektet med avdøde. Han foreslo ovenfor Oslos biskop lovendring slik at menighetssøstre, menighetsprester, pleiehjemsstyrere, sosialbestyrere og andre i lignende stilling samt at en god venn kunne begjære kremasjon. Bispemøtet 1958 sa seg enig i forslaget med unntak av å gi retten til en god venn av avdøde (Jullum, 1964, s. 7-8). Norsk kremasjonsforening var aktive i arbeidet med lovendringen og foreslo at «Foreligger det ikke fra avdøde selv bestemmelse, som er gyldig etter § 1, kan bestemmelse om likbrenning treffes av den som drar omsorg for likferden, mot erklæring om at det ikke vites at likbrenning var i strid med avdødes religiøse overbevisning, eller at det av andre grunner stred mot hans ønske å bli brent etter døden.» (Jullum, 1964, s. 8). Som i dag er prinsippet i lovverket. Men tiden var ikke moden for dette, og det forstod de som fra foreningens side jobbet med forslaget til lovendringen for de hadde et moderert alternativ som lød: «Foreligger det ikke fra avdøde..... kan likbrenning treffes av avdødes nærmeste etterlatte, som er over 18 år i følgende orden: ektefelle..... søsken og like nær besvogrede, slektninger i sidelinjen så nær som søskenbarn, fosterforeldre, fosterbarn, forlovede. Treffer ingen av de her nevnte personer slik bestemmelse, tilligger avgjørelsen den som drar omsorg for likferden. Ved anvendelse av bestemmelsen i foregående ledd regnes forholdet mellom adoptivforeldre og adoptivbarn samt disses slektninger i nedstigende linje like med slektskap. ...». Lovendringen vedtatt 12. mai 1961 fikk en ordlyd tilnærmet det modererte forslaget fra Norsk kremasjonsforening og forslaget fra kriminalsjefen i Oslo, men uten bestemmelsen om at den som «drar omsorg for likferden» eller en nær venn kunne begjære kremasjon (Jullum, 1964, s. 13).

Diskusjon om hvem som skal kunne begjære kremasjon på 1950-tallet.

I 1996 kom «Lov om kirkegårder, kremasjon og gravferd».

Den som sørger for gravferden kan nå begjære kremasjon.

Ved en omfattende revisjon av lovverket i 1996, slås «Lov om kirker og kirkegårder» og «Lov om ligbrænding» sammen til «Lov om kirkegårder, kremasjon og gravferd». Fra nå av kan den som sørger for gravferden begjære kremasjon. Askespredning i naturen blir nå tillatt i Norge. Samtidig bortfaller muligheten, i «Ligbrændingsloven» av 1913, til oppbevaring av urne: «i et rum, som er indrettet til oppbevaring av askeurner (kapell, urnehall)».

Askespredning i naturen tillates i Norge i 1996 og kolumbarium tas ut som lovlig gravform.

Krematorier i Norge

Det skulle gå syv år fra kremasjon ble lovlig til Norge fikk sitt første krematorium i 1907 (Wefald, 1995, s. 10). En årsak var finansiering og diskusjon rundt hvem som skulle være ansvarlig for oppføring og drift av krematorier (Jullum, 1964, s. 14). En annen årsak var Den Norske kirkes motstand mot kremasjon som bl.a. tydelig kom fram i biskopenes høringsuttalelser i 1894-95 i forbindelse med forberedelsene til «Lov om likbrenning» av 1898 (Pedersen, 2014, s. 51). I 1905 ga regjeringen tillatelse til at krematorier kunne oppføres i tilknytning til kirkegårder (Pedersen, 2014, s. 51). Norges første krematorium ble anlagt på Møllendal kirkegård i Bergen i 1907. Det var «Ligbrændingsforeningen» i Bergen, stiftet i 1893, som var initiativtaker. Arkitekt Schak Bull

Norges første krematorium tatt i bruk i 1907 på Møllendal kirkegård i Bergen.

var foreningens formann og han tegnet krematoriet som ble plassert i kjelleren på gravkapellet fra 1874 (samme byggeår som kirkegården). Det eneste synlige for omverdenen var pipen av tegl som raget over taket og var plassert i det sørøstre hjørnet mellom hoved- og sidefløyen til kapellet.

En av de første som ble kremert ved Møllendal krematorium var Edvart Grieg, som hadde vært medlem av Bergens ligbrændingsforening siden stiftelsen (Pedersen, 2014, s. 53-54). Fram til nå hadde nordmenn som ønsket kremasjon blitt sendt til utlandet, de fleste til Gøteborg. En fortegnelse fra 1905 viser at dette gjaldt totalt 63 nordmenn, deriblant en av kremasjonens sterke forkjempere, Camilla Collet, som ble kremert i Stockholm i 1895 (Wefald, 1995, s. 9).



I kjelleren til Møllendal kapell ble Norges første krematorium tatt i bruk. (Foto: Fortidsminneforeningens årbok 2014, s. 53, fotograf ukjent, u.å.)

Med lovvedtaket i 1898 startet «Norsk ligbrændingsforening» arbeidet med å få bygget et krematorium i Kristiania. H. E. Berner som da var formann i foreningen tok opp spørsmålet om å bygge krematorium på «Vår Frelses gravlund» i sentrum av byen. Men kommunestyret avslo henvendelsen i 1900. De ønsket ikke å bevilge penger til et slikt anlegg bl.a. fordi presteskapet var negative til krematorium på kirkelig grunn (Pedersen, 2014, s. 55).

I overgangen til 1900-tallet skjedde en svært framtidsrettet etablering av hjelpekirkegårder i Kristiania og Aker kommune, senere Oslo kommune. I ytterkanten av byen ble tre gravplasser etablert; Nordre gravlund 1884, Østre gravlund 1895 og Vestre gravlund 1902. I 1904 bevilget kommunestyret, med knapt flertall, å bevilge 10.000 kr. til bygging av krematorium på nye Vestre gravlund under forutsetning at «Ligbrændingsforeningen» skaffet tilsvarende beløp. Forstmester A. T. Gløersen sin testamentariske gave samme år til foreningen på 50.000 kr. gjorde realisering av krematoriet mulig. I 1909

innviet sokneprest J. Dahl krematoriebygget, som også hadde seremonirom, kolumbarium og bårerom. Antall kremasjoner steg relativt raskt fra 59 i 1910 til 383 i 1920. Utvidelse av krematoriet ble nødvendig. Seremonirommet og kolumbariet utvides allerede i 1914 (Pedersen, 2014, s. 56-58) og nye utvidelser av bygget stod ferdig i 1930. Krematoriet ble eid og drevet av foreningen fram til 1940, da overtok Oslo kommune det (Jullum, 1964, s. 14-15).

Krematorium på Vestre gravlund i Oslo innvies i 1909. Bygningen rommet også seremonirom, kolumbarium og bårerom.

I 1910 var det to krematorier i Norge, til sammenligning hadde Tyskland 20 krematorier og Italia 31 krematorier (Douglas og Mates, 2005, s. 465). Norges tredje krematorium, innvies i 1918 i Trondheim. Krematoriet ble etablert i tilknytning til kapellet på Tilfredshet kirkegård. Kapellet og kirkegården ble tatt i bruk 20 år tidligere i 1898. Det ble gravd ut en kjeller under nordre del av kapellet til krematoriet, og en senke mekanisme for båren ble montert der katafalken stod i kapellet under seremoniene (Pedersen, 2014, s. 59).

Norges tredje krematorium innvies i Trondheim i 1918.

Fra slutten av 1920- og 1930-tallet fikk vi 10 krematorier i Norge: Drammen, Arendal, Skien, Kristiansand, Moss, Hamar, Kristiansund, Tønsberg, Stam-sund og Bergen (Solheim). I 1940 fikk Horten krematorium og Stavanger i 1941. Krigen bremsset utviklingen, men fra midten av 50-tallet og til 1980 ble det etablert hele 25 krematorier: Steinkjer, Tinn, Larvik, Ålesund, Halden, Tromsø, Narvik, Skedsmo, Odda, Sandefjord, Asker, Sarpsborg, Oslo Østre, Trondheim – Lade, Borge, Fredrikstad, Askim, Bærum, Haugesund, Verdal, Ringerike, Ullensaker, Kongsvinger, Gjøvik og Røros (Jullum, 1964, s. 16 og 25 og Norsk forening for kirkegårdskultur, 1988-1996).

Et ti-talls krematorier etableres i Norge i løpet av 1920- og 1930-tallet. Fra 1950-1980 ytterligere 25 krematorier.

Takten i utbyggingen og geografisk spredning av krematoriene viser at kremasjon, etter regjeringens vedtak om tillatelse til oppføring av krematorier i tilknytning til kirkegårder i 1905 og justert lov om likbrenning av 1913, var blitt akseptert både politisk og religiøst. Kommunal økonomi gjorde at planleggingstiden noen steder var lang, at utbygging skjedde trinnvis med for eksempel kapell klargjort for krematorium og krematorium noen år etter. Det var også kommunalt samarbeid (Jullum, 1964, s. 26).

Strengere utslippskrav med konsekvenser for antall krematorier i Norge, 14 ble nedlagt.

I 1999 varslet miljømyndighetene strengere krav til utslipp fra krematorier med virkning fra 2007. Dette fikk direkte konsekvens for antall krematorier i Norge. Vi fikk en reduksjon fra 38 krematorier i 1996 til 24 krematorier i 2015.

Graver for askeurner

Etter europeiske forbilder ble det i seremonirommet i tilknytning til krematoriet på Vestre gravlund i Oslo anlagt nisjer i veggene for oppbevaring av urner. Og allerede i forbindelse med ombyggingen i 1914 ble det bygd egne urnehaller (kolumbarium) hvor urnen ble oppbevart mot avgift (Wefald, 1995, s. 22). Det ble etter ombyggingene i 1930 også mulig å ha urnen i nisjer i utvendige vegger ved Vestre krematorium. Fortsatt står noen få urner igjen i den ene av de to utvendige kolumbariene. Urneveggen med urnene må kunne sies å være et unikt kulturminne i dag.

Kolumbarium anlagt etter europeiske forbilder i tilknytning til seremonirom ved Vestre gravlund i Oslo i 1914.

I Drammen, hvor krematoriet ble bygget i 1927, var kolumbariets avlukker bygget i tre med låsbare dører hvor pårørende hadde egen nøkkel (personlig meddelelse, krematorieleder Freddy Myrvold).

Utendørs nisjevegg med urner i. Unikt kulturminne ved Vestre gravlund i Oslo.



Når Bergen fikk sitt andre krematorium i kapellet på Solheim kirkegård i 1939, ble det etablert kolumbarium med rundbuer og vakkert dekorert tak. Kolumbariet eller urnehallen hadde adkomst fra kirkegården og fra krematoriet i kjelleren.

Så sent som i 1958 ble utvendig kolumbarium etablert ved Stalsberghagen krematorium i Skedsmo som del av bygningen som også rommet to seremonirom. Urnene stod i en nisje bak låst dør som bare de ansatte kunne åpne. 15 urnenisjer var i bruk fram til 2005 når kolumbariet ble nedlagt som en konsekvens av at kolumbarium ikke lenger var tillatt gravform i Norge etter endringene i gravferdsloven av 1996 (personlig meddelelse, avdelingssjef Knut Jørgen Syvertsen, Skedsmo).

Med innføring av kremasjon som nedbrytningsform kunne man tenke grav på en helt ny måte. Kolumbarium var et svar og et nytt motiv på den moderne gravplassen i Europa. En utfordringen var at gravformen var uten historisk forankring både i Norge og i de andre nordiske landene. Et annet moment var at kolumbarier krevde relativt kostbare bygningskomplekser/murer i forhold til antall graver. En tredje utfordring var som hagearkitekt og tidskriftsredaktør Johannes Tholle skriver i en artikkel om urnehager: «...da ligger der utvilsomt dybt inde i Nordboens Menneskesind noget jordbundet» (Tholle, 1928, s. 82). Han sier videre at: «...den store Almenhed i det nordlige Europa har det inderligste Ønske om, at de Dødes Hvilested maa blive til en Have, hvor de Efterlevende med kærlige Hænder kan dyrke Jorden, fremelske smukke Mindeblomster, nedlægge Taknemmelighetskranse...» (Tholle, 1928, s. 83). Dette var et behov kolumbariene ikke dekket. Om Tholle analy-

Kolumbarium som et nytt motiv på den moderne gravplassen i Europa.



Kolumbarium med rundbuer og vakkert dekorert tak ved Solheim kapell i Bergen. (Foto: Gravplassmyndigheten i Bergen, fotograf ukjent, u.å.)



Solheim kapell sett fra utsiden. Kolumbarium verdig lokalisert under terrassen med direkte adgang fra kirkegården. (Foto: Norsk kremasjonsforening, 75 år, s. 10, fotograf ukjent, u.å.)

serte sin samtid på en god måte skal stå usagt, men faktum er at kolumbarium ikke utviklet seg som en populær eller dominerende gravform i noen av de nordiske landene.

De som ikke valgte kolumbarium benyttet ordinær kistegrav den første perioden med kremasjon. Det første gravfeltet tilrettelagt for urner i Norge ble tatt i bruk på Vestre gravlund i Oslo i 1916, syv år etter at krematoriet åpnet (Wefald, 1995, s. 21).

Første gravfelt for urner i Norge tatt i bruk i 1916.

De som valgte kremasjon denne første perioden var bevisste og stolte av sitt valg. Det viste de bl.a ved å sette askeurnen på eller i gravminnet, men også ved å bruke urne som symbol på gravminnet når urnen var satt ned i graven. Fortsatt finner man gravminner fra denne perioden på urnegravfeltene nærmest krematoriet på Vestre gravlund.

«Urnehagen» et resultat av mulighetene i utformingen av urnegraven.

I Oslo, med Vestre gravlund i førersete, ble det utprøvd en rekke måter å kombinere gravenes orientering, gravminnenes størrelse og orientering (stående/liggende) - alltid sett i en arkitektonisk komposisjon med vegetasjon. I Danmark benyttes betegnelsen «urnehager» om urnegraver utformet med beplantning som sentralt virkemiddel. Urnen var liten og med sylindrisk form, noe som åpnet for andre og mer varierte muligheter enn for kistegraver (Tholle, 1928, s. 81).

Fagfolk, hagebrukskandidater og anleggsgartnere, tegnet de nye gravlundene i Oslo.

De nye gravlundene i Oslo (Nordre, Østre og Vestre), etablert i overgangen til 1900-tallet, ble tegnet av datidens fagfolk, hagebrukskandidater og anleggsgartnere (Jørgensen, 1995, s. 287). Man kan si at kremasjon og landskapsarkitekturfaget utviklet seg parallelt på 1900-tallet i Norge. I 1919 fikk Norge egen utdanning innen hagekunst ved Norges Landbrukshøyskole (NLH) på Ås. Hagebrukskandidat og senere professor, Olav L. Moen, underviste bl.a. i kirkegårdsplanlegging i 30 år. Moen hadde studieopphold i Europa i 1920 - 1921, var godt orientert om fagets utvikling i Europa og i USA. Flere av hans studenter fikk ansvar for kirkegårdene i våre største byer enten som bygartner eller landskapsarkitekt hos kirkevergene. Pål Sæland, en av de første som ble utdannet ved NLH, var landskapsarkitekt hos kirkevergen i Oslo fra 1930-1967. Sæland hadde ansvar for utviklingen av bl.a Østre og Vestre gravlund, og en rekke større og mindre prosjekter i Oslo (Jørgensen, 1995, s. 288-289). Arbeidet hans var til inspirasjon for andre gravplassforvaltere i Norge.

Landskapsarkitekt ansatt hos kirkevergen i Oslo fra 1930 med ansvar for utforming av gravplasser.



Askeurne fra 1918 montert på gravminne. Vestre gravlund, Oslo.

Når «Kirkegårdskonsulent-stillingen» i 1948 for første gang står på budsjettet til Kirkedepartementet er det Sæland som tiltrer i en bistilling. Landskapsarkitekt Karen Reistad ansettes først i 1951 (Borgen, 2014, s. 143-144). Reistad avsluttet sin utdanning i Berlin i 1925 og ble ansatt i Aker kommune (som ble en del av Oslo kommune i 1948). Her hadde hun ansvar for nyanlegg, utvidelser og omlegginger av flere kirkegårder, bl.a. Bekkelaget (Jørgensen, 1995, s. 290) som etableres i 1937 med kun urnegraver og Norges førte av sitt slag.

Landskapsarkitekt Reistad ansatt som kirkegårdskonsulent i 1951.

En bok av betydning for nordeuropeiske kirkegårder var «Die Praxis der Friedhofsgärtnererei» av Hempelmann fra 1927. Et kapittel i boken omhandler arealbehovet til urnegraver kontra kistegraver, gravminner til urnegraver, organisering av «rekkegraver» for urner, familiegraver for urner, minnelunder og kolumbarium/urnehaller (Hempelmann, 1927, s. 53-65). Det er interessant å registrere bokens påvirkning og inspirasjon for utformingen av urnegravfelt på flere kirkegårder/gravlunder der kremasjon etter hvert ble vanlig utover første halvdel av 1900-tallet.

Inspirasjon fra Tyskland i utforming av urnegraver.

På slutten av 1920-tallet var nyklassisismen rådende stilart. Perioden var preget av en sterk formgivning med markante horisontale og vertikale linjeføringer, stramme innramminger av hekker, mye vintergrønt. Trær med spesielle vokseformer (henge- og søyletrær) ble brukt og alleer fungerte som romskapende elementer. Samtidig med den formale stilen levde landskapstilen fra 1800-tallet videre. Begge stilartene er å finne i de tidligste urnegravfeltene.

Nyklassisismens ideal og landskapsstilen kan ses i de tidligste urnegravfeltene i Norge.

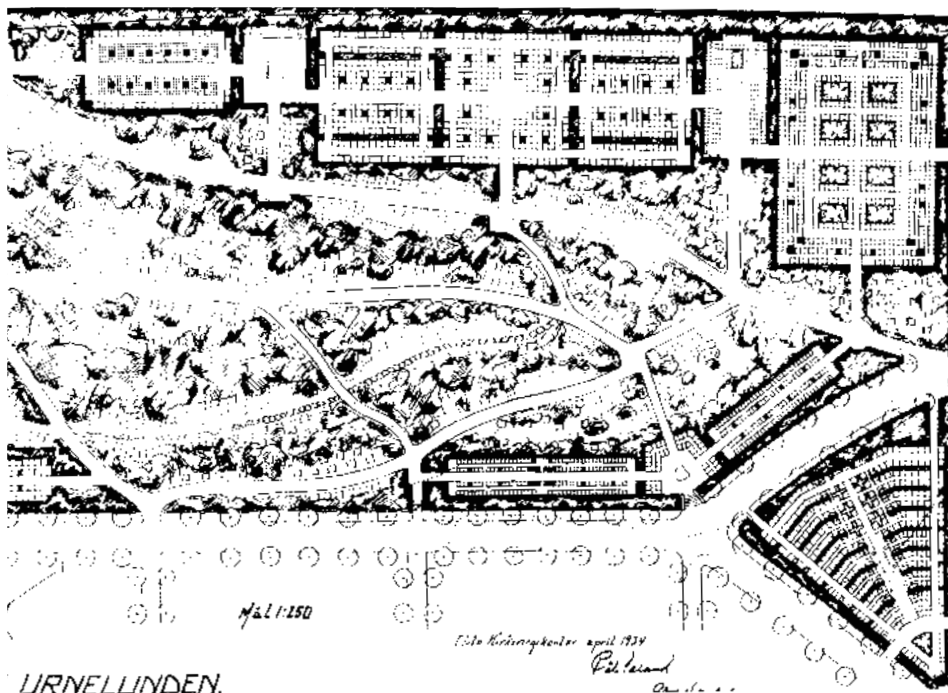

Plantegning fra 1934 av Pål Sæland viser deler av urnegravfeltene ved Vestre gravlund i Oslo.

Fra små graver i stramme geometriske komposisjoner til frittliggende større graver mellom fjellnabber, busker og trær.

Illustrasjon av formsterk urnelund ved Gamlebyen gravlund i Oslo, tegnet av Ivar Syverdsen i 1939.

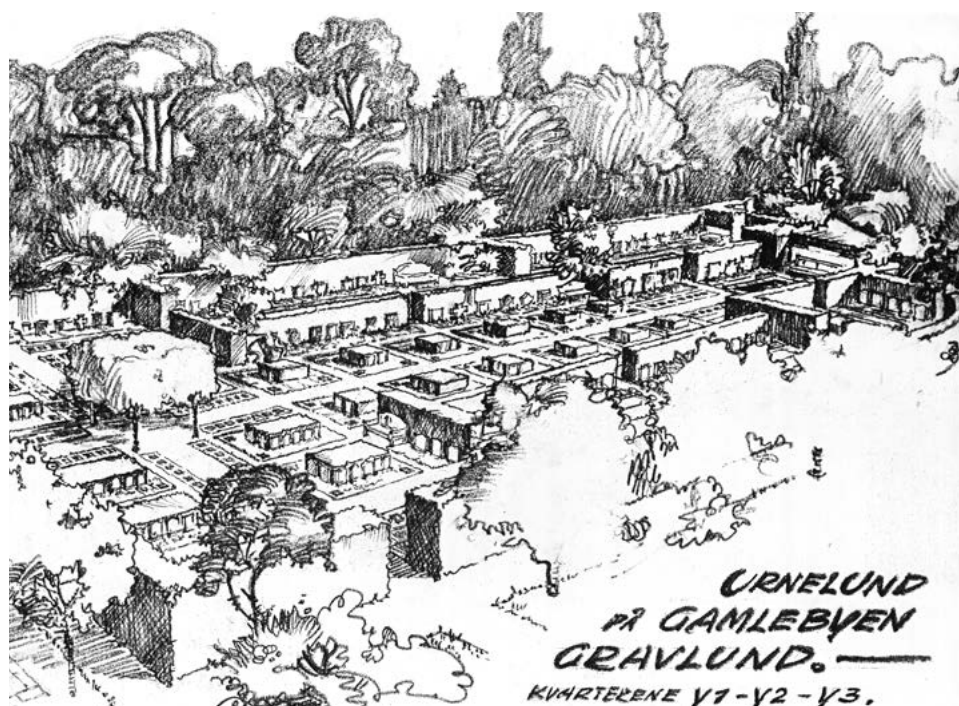

Tysk forbilde fra boken «Die Praxis der Friedhofsgärtnerei», Hempelmann, 1927.

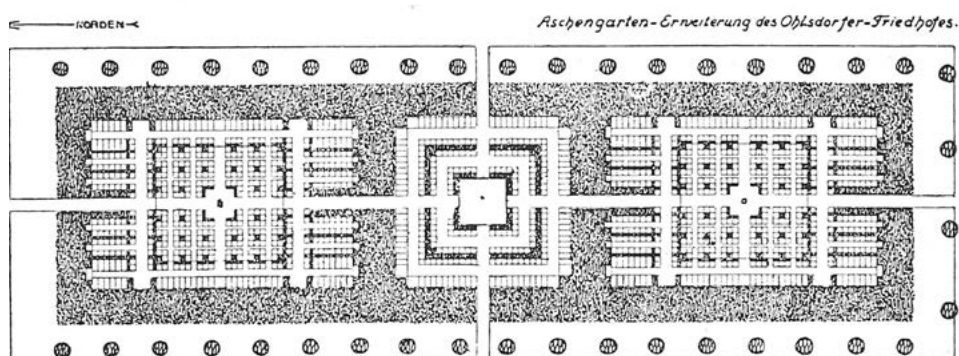

Planutsnitt fra Vestre gravlund i Oslo av Pål Sæland. Planen er datert 1934.

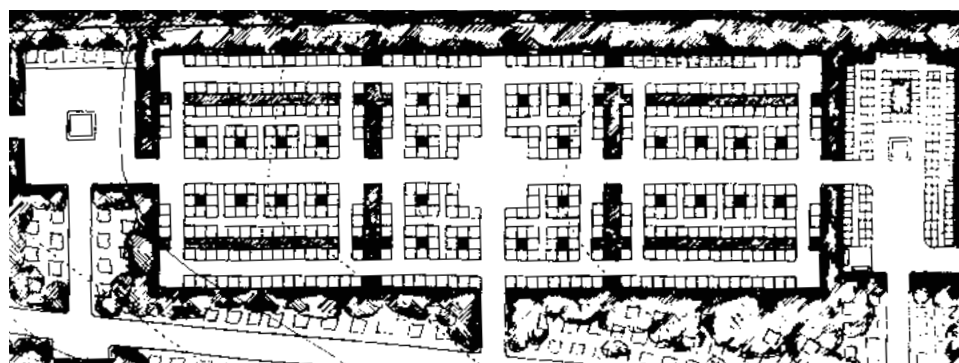

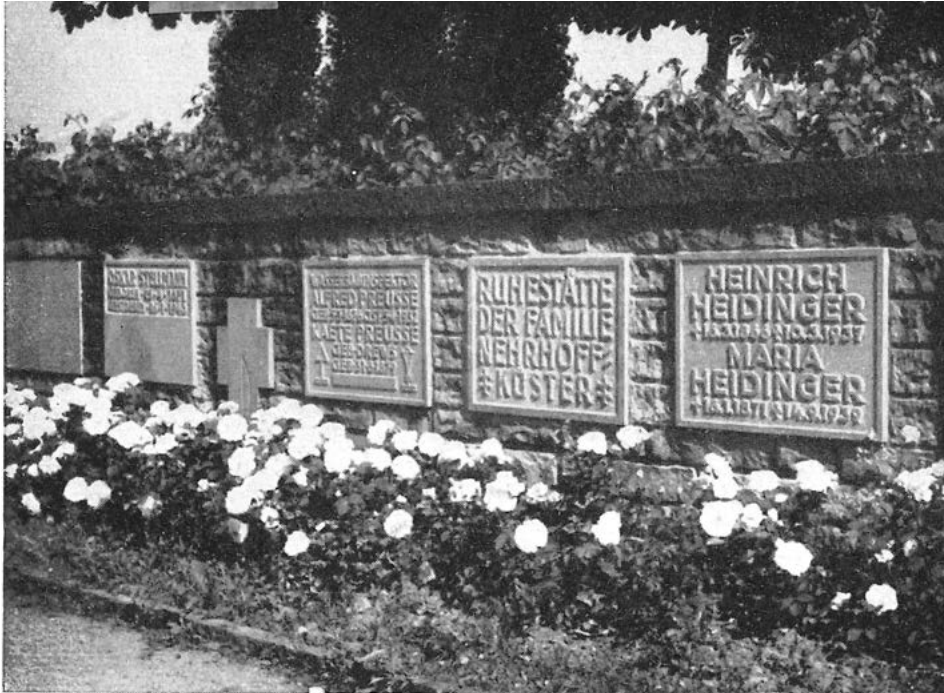

Tysk forbilde fra boken «Die Praxis der Friedhofsgärtnerei», Hempelmann, 1927.



Murfeltet på Haslum kirkegård i Bærum fra 1955. Tegnet av landskapsarkitekt Bredo Morstøl.

Tysk forbilde fra boken «Der Friedhof auf dem Lande», Schwenke, 2. utgave, 1955.

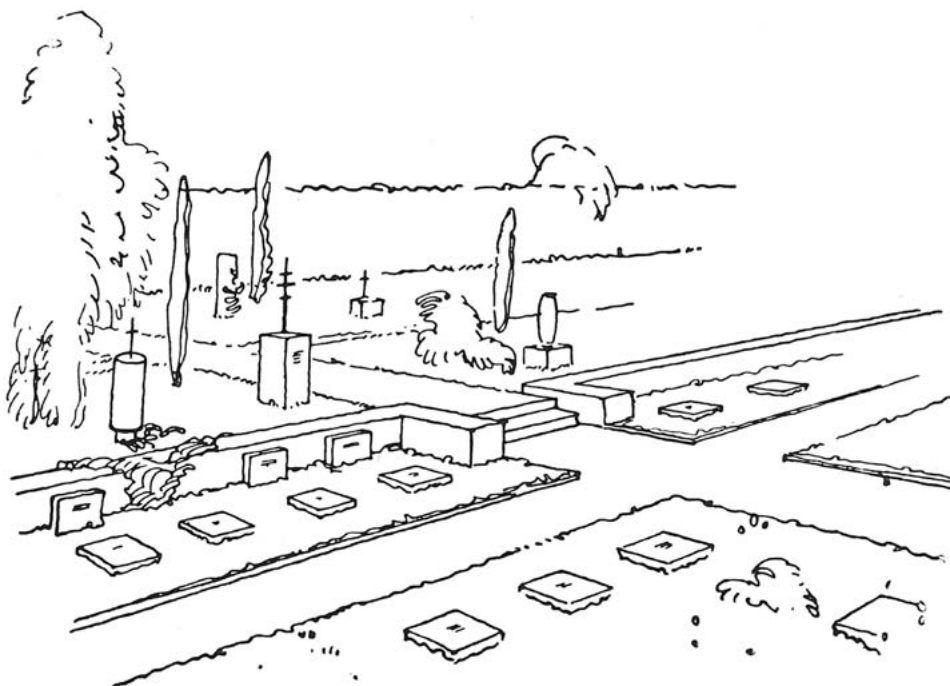

Murfelt med urnegraver ved Bragernes kirkegård i Drammen. Liggende gravminner i plen foran muren og trappegang som hos det tyske forbildet vist ovenfor.

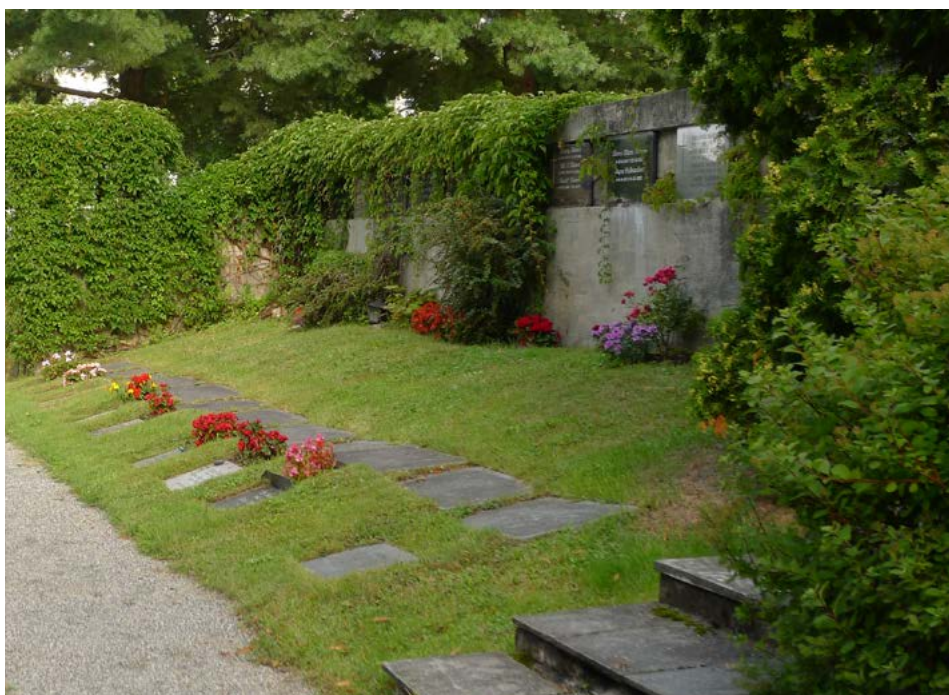

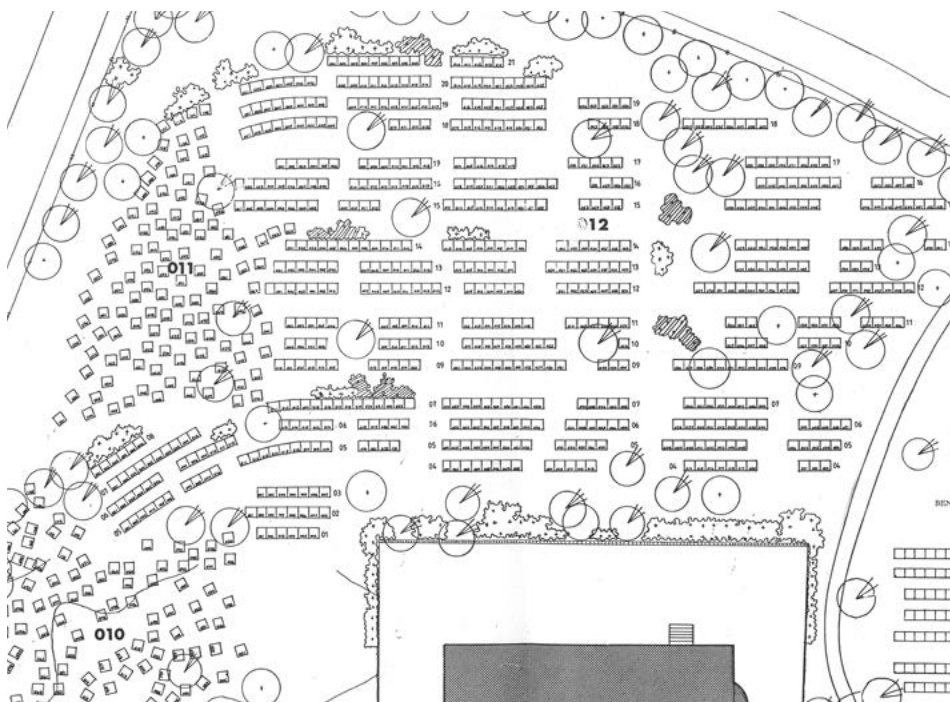

Utsnitt av plan for Bekkelaget urnelund, tegnet av landskapsarkitekt Karen Reistad i 1937.

I løpet av 1930-årene fikk samfunnet nye holdninger, sosial rettferdighet og demokratiske idealer stod høyt. Samtidig blomstrer funksjonalismen opp med sine idealer om lys, frisk luft, åpne sletter og fritt voksende hekker. Vegetasjonen ble brukt som en masse, ikke som en komposisjon av enkeltkomponenter. Idealet ble størst mulig bevaring av naturlig terrengform som underlag for og en ressurs for nye anlegg, vegetasjon var naturpreget, trær ble plantet som enkeltindivider og i små grupper. Et svar på dette ble frittliggende urnegraver på naturlige og bygde terrengformer, med gangstier der det var naturlig og nødvendig, «tilfeldig» plasserte trær og tregrupper og fritt voksende buskvegetasjon. Gravminnene var ofte ubearbeidet naturstein som var utplassert før gravene ble tatt i bruk.

Frittliggende urnegraver i «naturlike» omgivelser.

Naturen som forbilde ga fjellhagepartier i hagene til de kondisjonerte og urnegraver plassert mellom fjellknauser og eksisterende trær på kirkegårdene. Gravminnet var det naturlige fjellet. Urnegravfeltene i eikeskogen på Ekeberg gravlund i Sandefjord er et kjent eksempel.

Naturen som forbilde.

Funksjonalismens idealer førte også til plenkirkegården slik vi kjenner den i dag. Fysisk velferd var det primære i funksjonalismen. Parkene hadde stor verdi og skulle eies av «alle», stengsler og gjerder skulle fjernes. Landskapsarkitektene mente tiden var moden for styrt rehabilitering av landets kirkegårder som var usystematiske, hadde ujevne graver, stakitter og rammer. Pål Sæland og senere Karen Reistad talte varmt for fjerning av tuer, rammer og stakitter og etablering av en jevn plen. «Ingenting kan dog bli mere enkelt og verdi enn når kirkegården får danne en sammenhengende gressbakke med gravene som små blomsterbed i den.» Skrev Sæland allerede i 1937 i artikkelen «Grav og kirkegård» i Form og Flora (Jørgensen, 1995,

Plenkirkegården ble et svar på funksjonalismens- og sosialdemokratiske idealer.

Frittliggende urnegraver i naturlig terreng ved Bragernes kirkegård i Drammen.

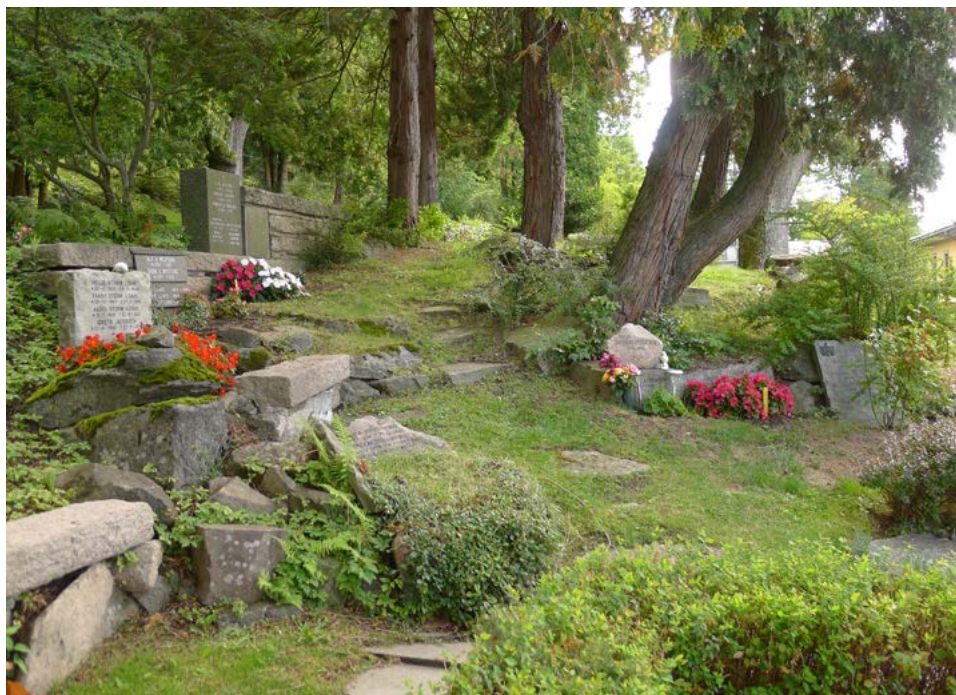

Illustrasjon fra Volvathaugen ved Vestre gravlund i Oslo. Anlagt på en kunstig bygget terrengform i 1939, tegnet av landskapsarkitekt

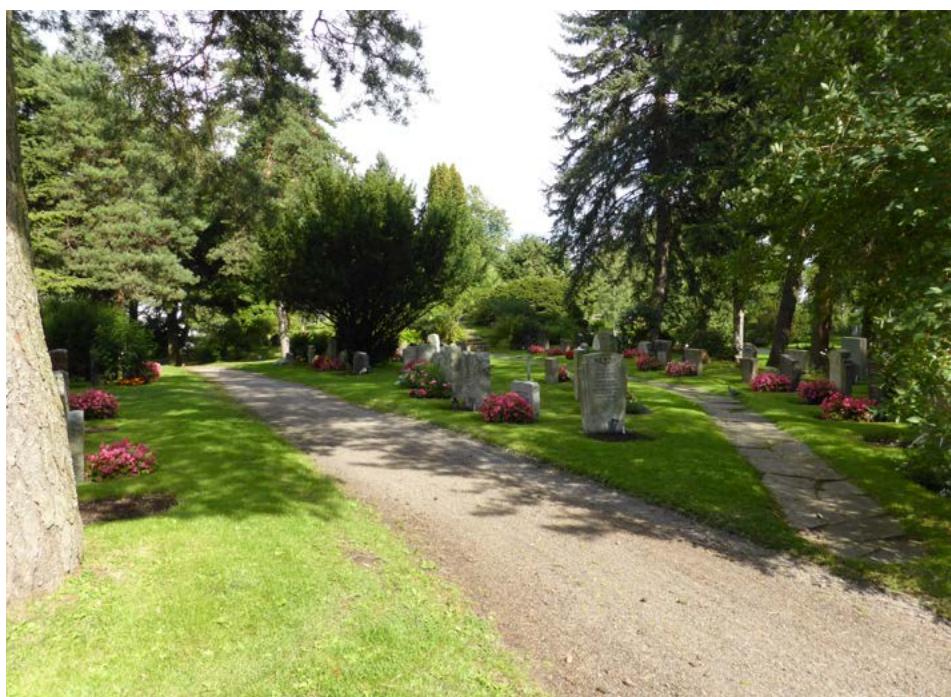



Det moderne urnegravfeltet med gravminner og plan-tebed. Gravmål 1,5 m x 1,5 m i rekker og kolonner. Frognør kirkegård, Lier.

s. 289). Sælunds innflytelse var stor og hans opprydding på gravplassene i Oslo ble et forbilde. Omgjøring av tuer og rammegraver til plengraver skjøt fart over hele landet etter krigen. Gravminnene ble satt på snorrette linjer, rasjonelt for gressklipping. Ferdsele som før gikk mellom gravene gikk fra nå av over gravene.

Endringene påvirket utformingen av urnegravfelt også. De ble mer like kistegravfeltene. Bekkelaget urnelund, tegnet av Karen Reistad i 1937, ble planlagt og anlagt i denne ånden. Gravene lå frittliggende i ulik orientering i gressplen eller de lå på korte rekker med 3 til 14 graver med en varierende avstand til neste rekke på en til tre-fire meter.

Forenklingen som skjedde inspirert av funksjonalismen kan ses i sammenheng med «forenklinger» ellers i samfunnet. Arbeidsprosesser ble gjort lettere, ofte maskinelt. Alt skulle være enkelt og lett gjennomførbart. Idealene ble likhet og brorskap. Vi fikk den sosialdemokratiske kirkegården hvor gravminnene var i ens størrelse og titler ikke lenger var å se. I døden skulle vi alle være like. Samfunnets behov for orden og struktur, effektiv arealutnyttelse og rasjonell drift førte til at grus og helleganger mellom gravrekker ble erstattet med gress, romskapende hekker ble fjernet og voksestedet tilsådd med gress, staude og rosebed erstattet av buskfuru og store trær felt for å redusere løvraking og slippe fram nye maskiner.

Likhetsidealet, effektiv arealutnyttelse og rasjonell drift ga enkle og monotone løsninger på den «sosialdemokratiske gravplassen» .

Den poetiske tolkningen av funksjonalismen fra Bekkelaget urnelund ble ikke videreført. Isteden la man gravrekkene inntil hverandre, som kistegravene, og man økte gravlengden fra 1 m til 1,5 m for å kompensere for gressgangene mellom gravrekkene.

Hvor står kremasjon i dag?

Kremasjon i Norge i dag

Kremasjonsandelen er 40% i Norge i dag. Det er store variasjoner fra fylke til fylke og mellom by og land. Noen folkerike kommuner drar gjennomsnittet opp, men samlet sett er kremasjon vanlig i hele landet.

Det er like mange som sier de ønsker kremasjon som andelen som ønsker kirstegravlegging. Askespredning er økende og 11% av befolkningen sier de ønsker denne gravformen. Det vil si ca. 4 600 i året mot ca 400 i dag, om man legger til grunn at det dør 42 000 i året.

I tabellen nedenfor er det sammenstilt tall fra fem ulike tabeller fra SSB i sin undersøkelse «Holdning til gravferd», gjengitt i vedlegg 4 i NOU 2014: 2 «Lik og likskap». Den viser en klar sammenheng mellom eget ønske om kremasjon og opplevd kremasjon i familien/deltagelse i begravelse/bisettelse med kremasjon. Det er de sentrale kommunene på Østlandet hvor flest har opplevd kremasjon i familien eller deltatt i begravelse/bisettelse med kremasjon, at vi har høyest kremasjonsandel i Norge. Tallene gir en indikasjon på at kjennskap til og erfart begravelse/bisettelse med kremasjon øker etter spørnelsen av kremasjon. Det er menneskelig å velge noe som er kjent. Det skal tas mange beslutninger på kort tid etter et dødsfall. Sorgreaksjoner kan gjøre det tungt å vurdere noe annet enn det kjente og det vanlig på stedet man bor.

Det er 24 krematorier i Norge i dag. Hvorav 12 på det sentrale Østlandssområdet og kun 3 i Nord-Norge. Kremasjonsstatistikken for Norge 2014, utarbeidet av Åse Skrøvset, gravplassrådgiver i Den Norske kirke, viser at

	Andel som ønsker kremasjon	Andel der noen i familien er kremert	Andel som har deltatt i begravelse med kistesenkning	Andel som har deltatt i begravelse med kremasjon	Andel som har deltatt i askespredning
Alle spurte	31%	44%	92%	62%	4%
Innvandrerbakgrunn	19%	33%	66%	38%	6%
Sentralitet					
Minst sentrale kommuner	15%	23%	95%	44%	1%
Mindre sentrale kommuner	23%	32%	95%	49%	5%
Noe sentrale kommuner	32%	43%	95%	61%	3%
Sentrale kommuner	33%	48%	91%	65%	5%
Landsdel					
Akershus og Oslo	39%	56%	89%	70%	6%
Hedmark og Oppland	36%	51%	96%	73%	6%
Østlandet ellers	30%	50%	93%	70%	2%
Agder og Rogaland	20%	29%	95%	50%	3%
Vestlandet	29%	38%	92%	57%	2%
Trøndelag	27%	40%	92%	54%	5%
Nord-Norge	29%	32%	95%	45%	4%

(NOU 2014: 2, Vedlegg 4, s. 215-232).

Fylke	Gjennomsnittlig kremasjonsprosent i hver kommune i 2012. (Hentet fra tabell 3.1 NOU 2014:2)	Kommune med krematorium i 2012. (Hentet fra Kremasjonsstatistikk for Norge 2012)	Kremasjonsprosent i kommuner med krematorium. (Hentet fra Kremasjonsstatistikk for Norge 2012)	Gjennomsnittlig kremasjonsprosent i regionene.	Gjennomsnittlig kremasjonsprosent i regionene for kommuner med krematorium.		
Østfold	24	Halden	36	35	57		
		Sarpsborg	49				
Akershus	41	Skedsmo	63				
		Bærum	79				
Oslo	-	Oslo	72				
Hedmark	17	Kongsvinger	38				
Oppland	16	Gjøvik	33				
Buskerud	31	Drammen	75				
		Ringerike	68				
Vestfold	42	Sandefjord	52				
Telemark	11	Skien	29	9	39		
		Tinn	73				
Aust-Agder	7	Arendal	32				
Vest-Agder	5	Kristiansand	26				
Rogaland	11	Stavanger	37				
Hordaland	11	Bergen	65			8	56
		Odda	38				
Sogn og Fjordane	3	-					
Møre og Romsdal	9	Kristiansund	61				
		Ålesund	60				
Sør-Trøndelag	11	Trondheim	60	12	49		
Nord-Trøndelag	12	Steinkjer	37				
Nordland	4	Bodø	13	4	23		
		Narvik	29				
Troms	5	Harstad	26				
Finnmark	4	-					

Tabell viser en sammenstilling av gjennomsnittlig kremasjonsandel for kommunene i Norge (NOU 2014:2, tabell 3.1, s. 23 og Norsk forening for kirkegårdskultur, 2012).

kremasjonsandelen i de kommunene som har krematorium varierer fra 22% i Bodø til 84% i Bærum. NOU 2014: 2 «Lik og likskap» viser i tabell 3.1 gjennomsnittlig kremasjonsandelen for kommunene i hvert fylke for 2012. I tabellen vist ovenfor sammenstilles gjennomsnittlig kremasjonsandel for kommunene (NOU 2014: 2, tabell 3.1, s. 23) med kremasjonsprosenten for kommuner med krematorium, oppgitt i Kremasjonsstatistikken for Norge 2012. Fra tabellen kan man lese at kommunene med krematorium i de syv Østlandsfylkene, hadde i snitt 57% kremasjon mot 35% kremasjon når alle kommunene medregnes. Tilsvarende for Telemark, Agder og Rogaland, hvor kommuner med krematorium har kremasjonsandel på 39% mot 9% når alle kommunene medregnes. For Vestlandet er tallene 56% mot 8%, for Trøndelag 49% mot 12% og for Nord-Norge 23% mot 4%.

Tallene gir en indikasjon på at nærhet til krematoriet har betydning. Samtidig må man ha i tankene at dagens krematorier i all hovedsak er lokalisert i bykommuner og kommuner med stor befolkningstetthet, og som gravplassrådgiver i Den norske kirke, Åse Skrøvset, uttalte til NRK Telemark når kremasjonsstatistikken for 2014 ble offentliggjort: «Kremasjon er en urban gravleggingsform, ...»

Lokalisering av krematorier, eller «effektiv krematoriestruktur» som er brukt som begrep i NOU 2014: 2 «Lik og likskap», er en viktig diskusjon, den skal ikke tas her. Men det er interessant å se på utviklingen i vårt naboland Sverige hvor Sveriges kyrkogårds- og krematorieförbund (SKKF) har ført detaljert kremasjonsstatistikk over mange år. Blant annet har de fulgt kremasjonsutviklingen på steder med og uten krematorium. I Sverige har det vært en kraftig økning i kremasjonsandelen på steder uten krematorium de siste 20 årene, fra en kremasjonsandel på ca 45% i 1990 til ca 76% i 2013. Om vi får tilsvarende utvikling i Norge skal stå utsagt, men en økning i kremasjonsandelen er forventet og SSB har framskrevet kremasjonsandelen til 50% i 2060 (NOU 2014: 2, s. 60-61). Samtidig vil antall døde øke. I 2014 vil 1500 flere dø hvert år, en økning på 37% og som øker ytterligere til 75% flere døde i 2100 i forhold til i dag (NOU 2014: 2, s. 28-29). Ser man framskrivningen i kremasjonsandelen og framskrivningen i antall døde under ett vil antall kremasjoner i Norge øke. Det bør få betydning for lokalisering og oppgradering av krematorier i Norge. En interessant erfaring fra SKKF sin statistikk i den sammenheng er at kremasjonsandelen flater ut, de stedene hvor den er kommet opp mot 70-80% (Sveriges kyrkogårds- og krematorieförbund, 2014).

50/50 kremasjon og kirstegravlegging

Undersøkelsen «Holdning til gravferd» gjengitt i NOU 2014: 2 viser at gravferdsformer med kremasjon og med kistegrav fordeler seg likt med 42% på hver. 31% ønsker å bli kremert og gravlagt i urne, 11% ønsker å få asken spredd på havet eller annet sted. 16% svarer at de ikke vet. Det viser at nedbryting ved kremasjon og nedbryting i jord oppfattes likeverdig blant befolkningen i Norge.

I sin kommentar til Kremasjonsstatistikk for Norge 2014 sier Åse Skrøvset: «Antall urner som krematoriene leverer til askespredning stiger og var i 2014 totalt 376 stykk som tilsvarer 2,4% av de kremerte. Flere av krematoriene gir tilbakemelding om at de ikke har oversikt over urner sendt til askespredning når de kremerer for andre kommuner. Dette tilsier at tall for askespredning er høyere enn det som kommer fram av statistikken.» Ser man dette i sammenheng med at 11% svarer at de foretrekker askespredning og at SSB har framskrevet kremasjonsandelen i Norge til 50% i 2060 og at antall døde vil øke, er det sannsynlig at en relativt stor del av fremtidig økning i kremasjoner vil bli gravformen askespredning. Det må lovgiver og forvaltere ta på alvor. Lae utvalget gjorde det i NOU 2014: 2 da de foreslo at man lokalt burde kunne vedta askespredning på gravplass.

Til sammenligning ble 1 998 asker spredd for vinden i Sverige i 2013, det tilsvarer 2,7% av de kremerte. Totalt ble 72.310 (80%) kremert. I 2000 ble totalt 64.867 (70%) kremert og antall askespredninger var 670, 1,3% av de kremerte. På drøyt 10 år tredoblet antall askespredninger seg, mens kremasjonsandelen økte med 10% (Sveriges kyrkogårds- og krematorieförbund, 2014).

Dele asken

«Eitt menneske får éi grav» var det fjerde av fem prinsipper Lae utvalget la til grunn for NOU 2014: 2 «Lik og likskap». Med det anbefalte de å opprettholde dagens ordning med at asken etter kremasjon skal holdes samlet enten asken skal spres eller gravlegges. Andre land tillater at asken deles. Det kan være ulike begrunnelser, andre former for organisering og forvaltning av krematorier og gravplasser som er årsaken. Årlig kommer det askeurner fra utlandet, hvor asken er delt, som gravlegges i Norge. Hva som har skjedd med den andelen aske som ikke gravlegges eller spres i Norge vet kun de pårørende. Den kan være spredd, være gravlagt, stå i et kolumbarium, være presset til en diamant, være innkapslet i flere små minnegjenstander, være i en pynteurne i et hjem eller håndtert på andre måter. Dette er gravformer og minnekulturer man kan lese om på nettet og som man må forvente at vil bli etterspurt også i Norge framover.

Tilrettelegging for de som velger kremasjon

Det er ikke foretatt noen studier som forklarer hvorfor kremasjonsandelen sakte har økt fra år til år, eller hvorfor noen områder av landet har høyere kremasjonsandel enn andre. Flere faktorer påvirker trolig beslutningen avdøde eller pårørende tar når de velger mellom kistegrav eller kremasjon og urnenedsetting eller askespredning. Det kan være livssynsoverbevisninger for noen, praktiske forhold eller erfaringer for andre. Gravplassforvalter kan og bør uansett legge til rette praktiske forhold på en profesjonell og verdig måte for de som velger kremasjon.

Som gravplassforvalter; Hva tilbyr din forvaltning de som velger kremasjon, og hvordan tilbys tjenestene? Skapes det gode opplevelser, tross den situasjonen pårørende er i, eller blir møtet med din forvaltning det motsatte - en tilleggsbyrde?

Arrangert urnenedsetting illustrerer viktige elementer som uttrykker omsorg og respekt for situasjonen, familien og den avdøde: pent antrekk, navneskilt, øyekontakt med de pårørende, urnekoffert benyttet fram til graven, ren og svart spade til igjennfylling av graven. (Foto: Erik Høyde, 2016)



Nedenfor er listet opp noen møter eller hendelser hvor forvaltningens rutiner og profesjonalitet vil ha betydning for pårørendes opplevelser, og dermed deres erfaring med valg av kremasjon. Verdige, praktiske og gode arbeidsrutiner er verdifulle for ansatte som har sin jobb administrativt eller ute på gravplassen og for de pårørende.

1. Håndtering og oppbevaring av urne på krematoriet
2. Håndtering og oppbevaring av urne hos gravplassforvalter
3. Uttak av urnegrav
4. Åpning av urnegrav
5. Nedsetting av urne
6. Tid for nedsetting av urne
7. Urnenedsetting
8. Kranser og blomster etter seremoni
9. Gravfelt for urner
10. Gravferd ved kremasjon

Noen av punktene over får kanskje din forvaltning sjelden henvendelser om, og de er derfor ikke tema eller noe dere har brukt ressurser på. Ved flere henvendelser ville de kanskje fått oppmerksomhet og gitt ressurser. Men det forventes at en profesjonell forvaltning tilbyr den ene eller de få som velger kremasjon like verdige forhold og muligheter som de som velger nedbryting i jord.

1. Håndtering og oppbevaring av urne på krematoriet

Krematoriet kan oppbevare urnen fram til det nærmer seg tidspunktet urnen skal settes ned eller asken spres. Oppbevaringen kan vare opptil et halvt år. Det er ikke krav til hvor og hvordan urnen oppbevares ut over at det er i et avlåst rom, GL.F § 34 annet ledd. I denne perioden kan pårørende ønske å se urnen, ha en markering ved urnen, spontant eller planlagt.

- *Hvordan skjer dette ved krematoriet gravplassforvalter i hovedsak mottar urner fra?*
- *Står urnene på et typisk lager eller i et tilrettelagt rom/urnehall?*
- *Er det et livssynsåpent, rolig og tilrettelagt sted hvor pårørende kan samles rundt urnen, sitte ned, ha med blomster, synge, lytte til musikk, tenne lys og lignende?*

2. Håndtering og oppbevaring av urne hos gravplassforvalter

De fleste gravplassforvaltere mottar i dag urner som pakkepost, noen av budbil eller av gravferdsbyrå som leilighetstransport, unntaksvis at pårørende selv kommer med urnen. Urnen kan bli oppbevart fra noen dager til et halvt år før den settes ned i jord eller utleveres til askespredning. Det er ikke krav til hvor og hvordan urnen oppbevares ut over at det er i et avlåst rom, GL.F § 34 annet ledd. I denne perioden kan pårørende ønske å se urnen, ha en markering ved urnen, spontant eller planlagt. Spørsmålet blir da om en slik henvendelse blir til en god opplevelse for de pårørende.

- *Står urnen i et avlåst skap/lager, under kontorpulten eller andre tilfeldige steder?*
- *Er det et rolig sted hvor pårørende kan samles rundt urnen, sitte ned, ha med blomster, synge, lytte til musikk, tenne lys og lignende?*
- *Benyttes et kontor, et møterom eller spiserommet?*
- *Er stedet livssynsåpent uten religiøse symboler, bilder, tekster, bøker? Vil de pårørende føle seg ventet og velkomne?*
- *Er det utarbeidet rutiner for hvordan henvendelser om å se og besøke urnen skal håndteres?*
- *Kan andre besøkende se urner oppbevart på «tilfeldige» måter i din forvaltning?*
- *Skaper din forvaltning positive opplevelser for de pårørende? Opplevelser de vil fortelle andre om som gode, tross situasjonen?*

Urnerom ved Møllendal krematorium i Bergen. Her oppbevares alle urner fram til tidspunktet for utlevering. (Foto: Ina R. Devik)



Ved Vestfold krematorium kan man besøke urnen om man ønsker. Da settes urnen fram i et rolig rom med levende lys og blomster. (Foto: Vestfold krematorium IKS)



Rom for utlevering av urne eller for mindre seremonier ved Møllendal krematorium i Bergen. (Foto: Tor Kristiansen, 2016)



3. Uttak av urnegrav

Mange gravplassforvaltere tilviser grav (GL. § 7), mens andre har rutiner for at pårørende kan være med å velge grav ut fra noen aktuelle alternativer. F.eks. å velge mellom gjenbruk av en utgått grav eller grav på et nytt felt. Noen forvaltninger har felt med ulike uttrykk og bestemmelser for gravminne som pårørende kan velge blant. Det kan f.eks. være et valg mellom et felt med ubearbeidet naturstein eller felt med liggende gravminne. For pårørende kan runden på gravplassen og det å ha et reelt valg bety mye, mens andre kan oppleve det unødvendig. Det bør være den ansvarlige for gravferden sitt valg å ta del i tildeling av urnegrav.

- *Hvordan gjøres dette i din forvaltning?*
- *Har din gravplassforvaltning gode rutiner for uttak og tildeling av urnegrav?*

Kremasjon gir pårørende inntil et halvt års betenkningstid når de skal velge gravform; ordinær urnegrav, grav med felles gravminne, navnet- eller anonymminnelund eller askespredning. Det er valgmuligheter som noen ikke kjenner til før dødsfall inntreffer, og et tilbud som varierer utover landet.

- *Har din gravplassforvaltning rutiner for å informere om valgmulighetene?*
- *Har din forvaltning reelle valgmuligheter å tilby pårørende?*

4. Åpning av urnegrav

Gravplassforvaltningen gir tillatelse til åpning av grav (GL § 7) og forestår vanligvis arbeidet. Det er varierende praksis for når og hvordan urnehullet åpnes, og hvordan den oppgravde jorda håndteres. Pårørendes møte med en åpnet urnegrav kan likestilles med møtet med en åpnet kistegrav, og er like viktig for pårørende. Tilsvarende ved igjenfylling av graven og reparasjon av grastorva.

- *Hvordan er rutinene for åpning av urnegrav i din forvaltning?*
- *Er det klart hvilken fjerdedel av graven som skal benyttes og hvor urnen skal plasseres?*
- *Er det klart hvor i kistegrav urnen skal settes ned for ikke å forhindre ny kistegravlegging i fredningsperioden for urnen?*
- *Er det klart hvordan overskuddsmassene skal oppbevares?*
- *Legges jord på plenen, på en «duk», på en lem eller i en «kasse» og er den slitt, ny, er den malt?*
- *Legges det ut en spade, er den ren?*
- *Er grastorva stukket/skåret eller ødelagt? Ser det tiltalende ut, er det verdtig?*
- *Skaper din forvaltning positive opplevelser for de pårørende? Opplevelser de vil fortelle andre om som gode, tross situasjonen?*

Veiledningsbrosjyrer som man ved dødsfall får tilsendt fra Bærum kommune. De informerer om kommunens ulike gravtilbud, gir generelle råd ved dødsfall og spesifikk informasjon om urnegraver.



Den åpne urnegraven er dekket til med en plate og det er gjort klart for urnenedsetting med pen dandert jordhaug, ren spade og krans. Asker kirkegård. (Foto: Rannveig Søndergaard Holm, 2015)



Pent dandert jordhaug, torvstykke, ren spade lagt riktig vei og plate over hullet. Asker kirkegård. (Foto: Tone Haverstad, 2016)



5. Nedsetting av urne

Noen ønsker å sette ned urnen raskt etter kremasjonen, andre ønsker å vente. Valget ligger hos den som sørger for gravferden og som kontakter gravplassforvalter for å avtale tid for nedsetting av urnen (GL § 11). De fleste forvaltninger har rutiner for å tilskrive den ansvarlige for gravferden og oppgi tid for nedsetting eller be pårørende ta kontakt for å avtale tidspunkt.

Noen forvaltninger setter ned urner hele året og tar utfordringen med snø og tele i bakken. Andre setter ikke ned urner i vinterhalvåret, kun hvis pårørende spesifikt ber om det.

- *Hvordan informerer din forvaltning pårørende om når urnen kan settes ned? I vennlige ordelag, forretningsmessig, i hht. forvaltningsloven?*
- *Føler de som ønsker å sette ned urnen om vinteren seg velkomne til å be om det?*
- *Skaper din forvaltning positive opplevelser for de pårørende? Opplevelser de vil fortelle andre om som gode, tross situasjonen?*

6. Tid for nedsetting av urne

En representant for forvaltningsmyndigheten skal være tilstede ved nedsetting av urne (GL.F § 12). Pårørende velger selv om de vil være tilstede, hvor mange og om det skal være en form for seremoni med kateket eller annen ritemester. Om de skal synges, lese dikt, holde tale, tenne lys, legge ned blomster/krans osv. Forvalter kan senke urnen og fylle igjen hullet eller la pårørende gjøre det. Forvalter kan forlate stedet raskt etter nedsettingen, eller bli værende til slutt. Slike praktiske spørsmål bør være drøftet med pårørende før man møtes til nedsettingen av urnen. Forvalter har rollen som tilrettelegger og hjelper ved nedsetting av urne. Det er forventet og vanlig at forvalter er pent antrukket, og håndhilser på de frammøtte.

Graven som skal benyttes kan være et naturlig møtested for de pårørende om de er godt kjent på gravplassen. På større gravplasser kan det være nødvendig å møtes et annet sted og bli fulgt fram til riktig grav. Møtestedet kan være ved porten, ved et plantebed, et basseng osv., men det kan også være et eget tilrettelagt sted ute eller innendørs. Et sted hvor urnen kan stå klar og vente på de pårørende og hvor forvalters representant møter de pårørende. Det må være lett for pårørende å finne fram til møtestedet og møtestedet må oppleves som verdig.

- *Hvordan planlegges urnenedsettelse med de pårørende i din forvaltning?*
- *Har forvalter avtalt sted for oppmøte ved urnenedsettelse?*
- *Hvor og hvordan ser oppmøtestedet ut for urnenedsettelse?*
- *Har forvalter med seg urnen i armkroken, i en spesiell urnekoffert med bærehåndtak fram til graven, eller kan pårørende som ønsker det selv bære urnen fram til graven?*
- *Skaper din forvaltning positive opplevelser for de pårørende? Opplevelser de vil fortelle andre om som gode, tross situasjonen?*

Ferdig tint og åpnet grav klar for nedsetting av urne på Tanum kirkegård i Bærum. Det benyttes eget tineapparat tilpasset urnegrav. Tinestrømsuttak finnes nær alle gravfelt i Bærum kommune. Tining og nedsetting vinterstid går greit, men om våren før telen går, kan det lett samle seg vann i og rundt urnegraven er erfaringene fra Bærum. (Foto: Eva Marie Larsen, 2015)



Ved Asker kirkegård settes urnen fram i et eget rom i kapellet med levende lys og blomster når pårørende er ventet for urne nedsetting. (Foto: Tone Haverstad, 2016)



7. Urnededsetting

Det er selvsagt at en urnededsettelse og lukking av graven skal skje med like stor verdighet som ved nedsetting av en kiste. Noen forvaltninger har lang erfaring med urnededsettinger og har et betydelig antall i året, mens andre forvaltninger gjør det sjeldent. Billedserien viser hvordan urnededsetting gjøres ved Østre gravlund i Oslo. Nedsettingen er arrangert og bildene viser ansatte ved Østre gravlund.



1. I pent antrekk hilses det på de pårørende. Urnen er i urnekofferten, urnehullet var klargjort på forhånd med jord i egen kasse. Ren spade er medbrakt.



2. Pårørende får se at det er riktig urne.

3. Om det ikke er avtalt på forhånd hvem som skal senke urnen, spør man de pårørende om en av de ønsker å senke urnen.



4. Her valgte et familiemedlem å senke urnen.



5. Urnen på plass i graven. 80 cm dypt (50 cm jordoverdekking).

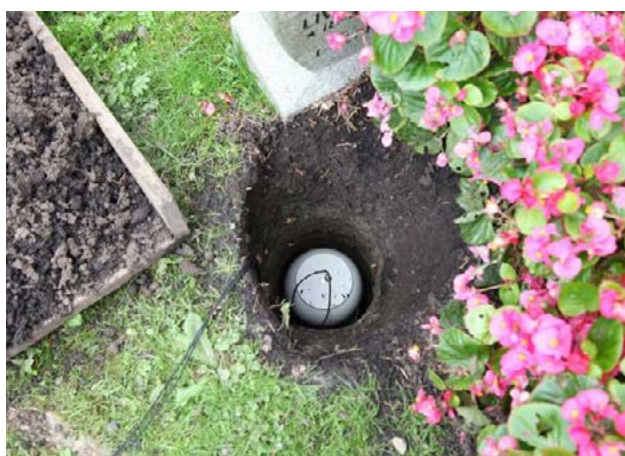

6. Familien har, etter å ha blitt spurt om en eller flere av de ønsket å spa igjen graven, valgt å la representanten fra forvaltningen spa igjen urnegraven. Vedkommende plasserer seg slik at ansiktet, og ikke ryggen, vender mot familien.



(Foto bildeserie 1-6: Erik Høyde, 2016)

8. Kranser og blomster etter seremoni

Seremoni som skal lede til kremasjon avsluttes ofte med at kisten bæres ut og settes i en bårebil, eller at kisten står igjen inne i seremonirommet. Gravfølget forlater kranser og buketter inne i seremonibygget eller står igjen med disse i hendene utenfor lokalet. Noen blomster legges inn rundt kista i bårebilen, noe egner seg for å ta med til minnesamværet, noe blir «til overs».

Vissheten om at blomstene blir kastet rett etter seremonien gjør at noen velger bort blomster. Hva kan vi gjøre for at blomsterhilsner kan bli ivare tatt annerledes? Kranser og blomster på graver etter kistebegravelser er et kjent «språk» på gravplassene våre. Et «tegnspråk» som forvaltninger kan tilrettelegge for og innarbeide rutiner for i samarbeid med gravferdsbyråene også for de som velger kremasjon.

Skal avdødes urne settes ned i et familiegravsted eller en allerede brukt urnegrav er det naturlig å bære blomstene dit, eventuelt også til andre slektingers graver. Tilsvarende om det allerede er tildelt ny grav.

I Danmark og Sverige ser man i tilknytning til seremonibygget egne plasser utendørs for kranser og buketter. Et lite skilt viser navnet på avdøde og når seremonien var. Her kan de pårørende og andre gå tilbake for å se blomstene og lese hilsenene på sløyfebåndene. En som var forhindret i å delta i selve seremonien, kan komme og legge ned en blomsterhilsen på kranseplassen eller ute på graven f.eks. dagen etter.

Selv rutinene på krematoriet kan ivareta de aller nærmeste pårørendes blomsterhilsen ved å la båredekorasjonen bli værende på kisten fram til kremasjon, og også la båredekorasjonen følge med inn i ovnen. Kremasjonsteknisk er dette omdiskutert. Alternativt kan man ta ut f.eks. en rose fra båredekorasjonen og la den følge med en ellers ren kiste inn i ovnen. Det er en gryende tendens til at pårørende ønsker å være tilstede når kisten føres inn i ovnen, da er ren kiste og eventuelt blomster viktig.

- *Hva skjer med blomstene etter seremonier på gravplassene din forvaltning har ansvaret for?*
- *Har din forvaltning drøftet gode, omsorgsfulle rutiner for håndtering av blomster fra seremonier som leder til kremasjon?*
- *Tildeler din forvaltning ny urnegrav før bisettelsesseremoni?*
- *Skaper din forvaltning positive opplevelser for de pårørende? Opplevelser de vil fortelle andre om som gode, tross situasjonen?*

Kiste klar for innsetting i ovnen ved Alfaset krematorium, Oslo. (Foto: Stig A. Werner, 2016)



Blomsterhilsner lagt på kiste-graven hvor urnen skal settes ned. Ved Spydberg kirkegård tildeler de også ny urnegrav før seremoni, for å ha et sted å gå med blomstene. (Foto: Asgeir Rønningen, 2016)



Kranseplass i Nederland framstår som ryddig og oversiktlig. Blomstene fra de ulike seremoniene danner til sammen en fin helhet. Et navneskilt og anvist rute gjør det lett for de pårørende å finne fram.



9. Gravfelt for urner

Gravferdsloven sier ikke noe om når og hvilket behov som tilsier at man bør anlegge egne urnegravfelt. «Det er neppe grunn til å anlegge egne felt for askeurner før kremasjonsandelen har nådd 15-20%» sier Helge Klingberg i «Kirkegårdsboka» fra 1997 og i «Den nye Kirkegårdsboka» fra 2005. Få kommuner hadde fram til 2005 15-20% kremasjon og er langt fra dette også i dag. Det er vanskelig å gi et entydig svar på om det er et godt eller dårlig råd statens rådgiver i kirkegårdssaker har gitt de siste 30 årene. Her er det ulike faktorer som spiller inn. Vaner, etterspørsel, hva naboen gjør, arealbesparelser, jorddybder og ønske om å tilrettelegge for begge gravformene er noen faktorer. Et forhold som vil bli løftet fram her er pårørendes erfaring i møtet med kremasjon og egne graver for urner, og mulighetene til å få denne erfaringen.

«Holdning til gravferd», vedlegg 4 til NOU 2014: 2 «Lik og likskap», utarbeidet av Statistisk sentralbyrå, viser en klar sammenheng mellom lav deltakelse i bisettelser som leder til kremering, og kremasjon i egen familie med lav andel som ønsker kremasjon. Tilsvarende sammenheng mellom høy andel som ønsker kremasjon med høy deltagelse i bisettelser med kremasjon og kremasjon i egen familie (NOU 2014: 2, tabellene 4.3, 4.4 og 4.7, s. 47-50 og s. 222). Man kan ut fra disse tallene si at egen opplevelse og erfaring har stor betydning for ens holdning til kremasjon.

Det er grunn til å tro at en synliggjøring av urnegraver og egne urnefelt på gravplassene kan ha samme effekt. «De har grav på urnefeltet, det er en mulighet vi også kan tenke oss». Dette i seg selv er et moment man kan og bør ta med når man vurderer anleggelse av urnegravfelt i kommuner med relativt lav kremasjonsandel.

Vi har i Norge dessverre eksempler på lite tiltalende urnegravfelt som kan oppleves som annenrangs plassering, i et hjørne, langs gjerdet mellom ny og gammel del av gravplassen o.l. Hva dette har betydd for valg av gravform vet ingen med sikkerhet, men det er lite naturlig å velge noe som fremstår som lite verdig.

Hvis rådet om ikke å anlegge egne urnegravfelt på steder med lavere kremasjonsandel enn 15-20% var begrunnet i å hindre etablering av lite tiltalende urnegravfelt, «annenrangs» gravfelt, kan man si det var et godt råd. Et bedre råd kan være å anlegge verdige og vakre urnegravfelt også på steder med kremasjonsandel under 15-20%. Det vil være med på å skape gode opplevelser for de som velger kremasjon.

«Lager du flere sykkelstier, får du flere sykler. Lager du bedre fortau, nye gågater og bilfrie torg, så får du flere til å gå. Du får det du inviterer til, sier den verdenskjente danske arkitekt og byplanlegger Jan Gehl i et intervju i Dagens Næringsliv 8. august 2014. Spørsmålet enhver gravplassforvaltning bør stille seg er; har vi i tilstrekkelig grad tilrettelagt gravplassene for urnegraver?

Eget urnegravfelt med beplantning som romskapende element langs steingang. Bragernes kirkegård, Drammen.



Eksempel på smal terrasse i terrenget som er utnyttet til urnegraver. Haslum kirkegård, Bærum.



Fjell som gravminne. Tanum kirkegråd, Bærum.



10. Gravferd ved kremasjon

Gravferd kan defineres som alt som skjer på ferden fra dødsstedet og fram til kisten eller urnen er i jorden, eller asken spredd. Gravferden er et privat anliggende, består av mange små steg tuftet på tradisjoner, religion og livssyn. Tradisjonelt ble gravferden avsluttet med begravelsen og gravlegging av kisten som del av riten. Når man velger kremasjon avsluttes ikke gravferden i forbindelse med begravelsesseremonien, den avsluttes når urnen er satt ned i en grav eller asken spredd. Flere og flere bruker i dag ordet bisettelse for seremonier som leder til kremasjon. Bisettelse betyr å sette bi/å sette på vent. Det gjør man i og for seg med kisten når den fraktes til krematoriet og settes på vent for kremasjon, og videre når urnen står på vent for å bli satt ned i jord eller spredd. (Fra gammelt av ble bisettelse brukt om overføringen av kisten fra dødsstedet til begravelsesstedet, noe som ofte skjedde noen dager før selve begravelsen.)

For noen kan «å bli satt på vent», det være seg selve kremasjonen eller urnenedsettingen, være årsaken til at kremasjon ikke velges. For andre er det uvesentlig, eller de vektlegger nettopp at de kan bruke god tid på valg av gravform etter kremasjonen.

Med svært få unntak blir alle som velger kremasjon i dag «satt på vent». Må det være slik eller kan gravferdsbyråer, forvaltere av gravplass og krematorium samarbeide om å tilby en sammenhengende gravferd for de som foretrekker det?

De påfølgende illustrasjonene viser et eksempel på gravferd hvor seremonist, sted for minnesamvær, krematorium og gravplass ligger adskilt med flere transportetapper. Et eksempel på gravferd hvor seremonirom, sted for minnesamvær, krematorium og gravplass ligger «samlokalisert» og et eksempel hvor kremasjon foretas før seremonien.

10.1 Tradisjonell bisettelse med urneseremoni innen 6 måneder

Til venstre er en tradisjonell gravferd ved kremasjon illustrert fra dødsstedet fram til urnenedsetting:

1. Den avdøde stelles og legges i kiste.
2. Kisten fraktes til båremottaksrom. På samme sted som dødsfallet skjedde, eller kjørt til et lokale med mottaksrom og tilgjengelig kjølerom.
3. I båremottaksrommet kan pårørende ha minnestund, syning før og etter båren settes på kjølerommet.
4. I forkant av bisettelsesseremonien fraktes båren til seremonibygget.
5. Bisettelsesseremonien gjennomføres.
6. Avslutning av bisettelsesseremonien utføres ulikt. Båren med blomster kan forlates i seremonirommet, eller bæres ut til en ventende bårebil. Blomster kan legges inn i bårebilen eller tas med ut på gravplassen til gravstedet, eller til en tilrettelagt blomster-/kranseplass.
7. Båren kjøres til krematoriet og settes på kjølelageret. Pårørende kjører til minnesamvær.
8. Pårørende holder minnesamvær. Båren står på kjølerommet.
9. Pårørende reiser hjem og venter på nedsetting av urnen (i alt fra 2 dager til 6 måneder). Båren kremeres.
10. Urnen sendes som postpakke til rett gravplassforvaltning eller utleveres til askespredning. Pårørende møter opp for å avslutte gravferden ved urnenedsetting eller askespredning.

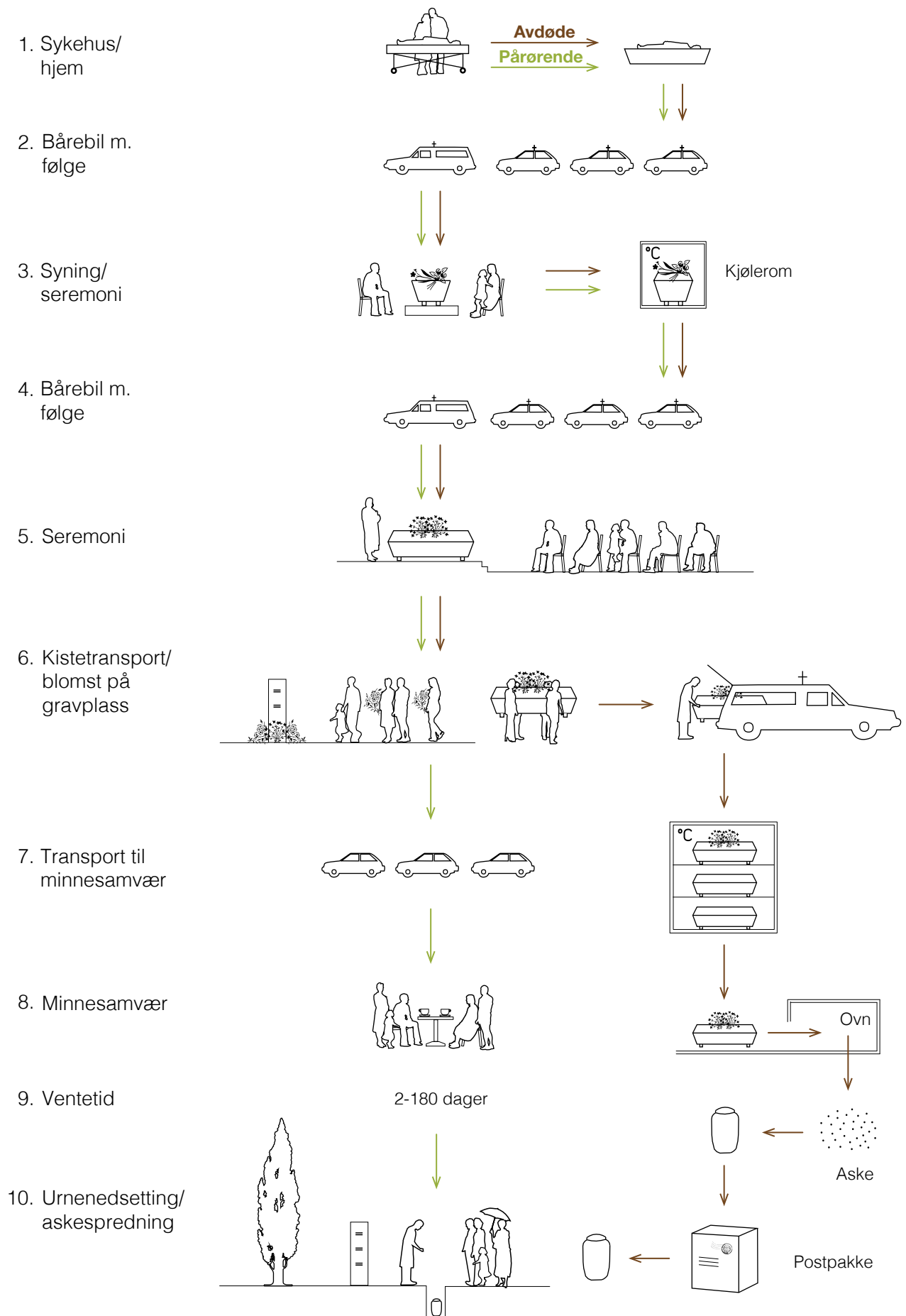

Eksempel på gravferd hvor sted for minnesamvær, seremonirom, krematorie og gravplass ligger adskilt med flere transportetapper.

10.2 Tradisjonell bisettelse med urneseremoni samme dag

Det er kjent at ventetiden og samling for nedsetting av urnen, som det endelige punktum for gravferden, oppleves ulikt av pårørende. For noen er dette en belastning for andre helt greit. Det kan synes som praktiske forhold hos gravplass- og krematorieforvaltningene er gitt større fokus enn pårørende når denne praksisen har utviklet seg som det normale og til noe de pårørende må godta. Spørsmålet er; må de virkelig det?

Til venstre illustreres en gravferd hvor seremonirom, sted for minnesamvær, krematorium og gravplass ligger «samlokalisert». Med samlokalisering menes at det kan være gangavstand mellom seremonirom og krematorium eller kjøreavstand på en-to timer.

Hvis alle papirer er i orden og kremasjon avtalt, kan urne utleveres 3 til 4 timer etter at kisten er mottatt på krematoriet. Og påfølgende urnenedsettelse eller askespredning kan skje samme dag. Det fordrer at det ikke er lange transportetapper fra bisettelsesstedet til krematoriet, eller til gravplassen. Noe det ofte ikke er. De fleste Norske krematorier er i byer med tett befolket omland. Andre krematorier betjener store geografiske områder hvor transportavstanden gjør at kremasjon tidligst kan skje en til to dager etter bisettelsen.

Betydningen, for mange pårørende, av at bisettelsen og endelig avslutning på gravferden kan skje samme dag synes helt fraværende i argumentasjonen for etablering, nedleggelse og interkommunalt samarbeid om krematorier i dag. Eller det taper for praktiske og økonomiske argumenter.

Til venstre er en sammenhengende gravferd ved kremasjon illustrert:

1. Den avdøde stelles legges i kiste.
2. Kisten fraktes til båremottaksrom, på krematoriet som også har kjølerom.
3. I båremottaksrommet kan pårørende ha minnestund, syning før og etter båren settes på kjølerommet.
4. Bisettelsesseremonien gjennomføres i seremonirom i tilknytning til (eller nær) krematoriet.
5. Bisettelsesseremonien avsluttes med at båren bæres til ovnsrommet, alternativt til kjølerommet, alternativt at båren forlates i seremonibygget. Blomster tas med ut på gravplassen til gravstedet om krematoriet ligger ved gravplass, eller til en tilrettelagt blomster-/kranseplass.
6. Pårørende holder minnesamvær i lokale i tilknytning til eller nær krematoriet. Samtidig foregår kremasjonen.
7. Samme dag møter pårørende opp på gravplassen og setter ned urnen, eller de møter opp for askespredning.

Der det geografisk er mulig burde pårørende gis valgmuligheten mellom å avslutte gravferden på bisettelsesdagen eller i løpet av seks måneder. At det vil kreve forskjøvet arbeidstid eller også overtid for krematorie- og gravplassansatte må kunne drøftes. Gravplassforvalter kan vurdere å gi gravferdsbyråene fullmakt til å forestå nedsetting av urnen. Pårørende kan tilbys tjeneste utover vanlig arbeidstid mot at de dekker kostnaden. Lokalt er det mange muligheter om temaet løftes fram til drøfting.

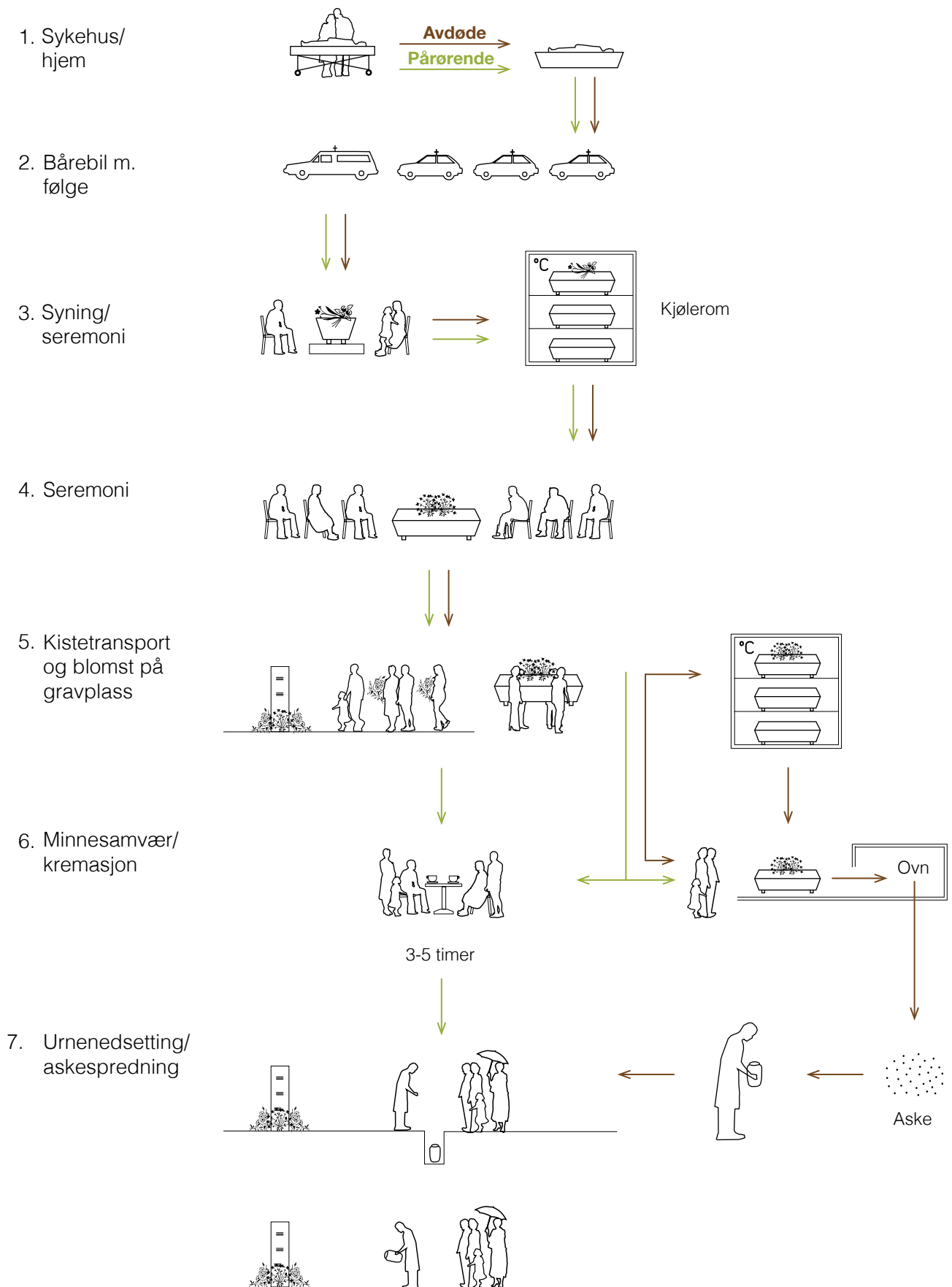

Eksempel på gravferd hvor sted for minnesamvær, seremonirom, krematorie og gravplass ligger «samlokalisert».



Urne og seremonirom klargjort for urneseremoni ved Vestfold krematorium. Eventuell jordpåkastelse kan skje under seremonien. (Foto: Svein Jakobsen, 2016)

10.3 Urneseremoni med urnenedsetting samme dag

Et tredje alternativ, som er mindre brukt og lite kjent, er at kremasjonen foretas før seremonien. Båren erstattes med urnen i seremonien. En såkalt urneseremoni eller urnebisettelse er vanlig når urner kommer fra utlandet til Norge for gravlegging eller askespredning. Urneseremoni avholdes også når det for eksempel er vanskelig å få samlet pårørende innen 10 virkedager etter dødsfallet, som er fristen for gjennomføring av kremasjon (GL § 10). Urneseremoni benyttes også når man ønsker å sette ned urnen i grav eller spre asken i naturen umiddelbart etter seremoni og eventuelt minnesamvær, og avstand til krematorium umuliggjør seremoni og kremasjon på samme dag. De pårørende samles denne ene dagen, slik det er ved jordbegravelser, ikke to dager; ved bisettelsen av båren og ved urnenedsettelsen/askespredningen.

Forvaltninger, krematorier og gravferdsbyråer bør drøfte sammen hvordan de kan gjøre det kjent at urneseremoni er et alternativ til tradisjonell bisettelse med bære.



Eventuell jordpåkastelse kan foretas når urnen er senket i graven, slik det gjøres for kister. (Foto: Erik Høyde, 2016)

1. Sykehus/
hjem



2. Bårebil m.
følge



3. Syning/
seremoni



4. Kjølerom på
krematoriet

5. Kremasjon

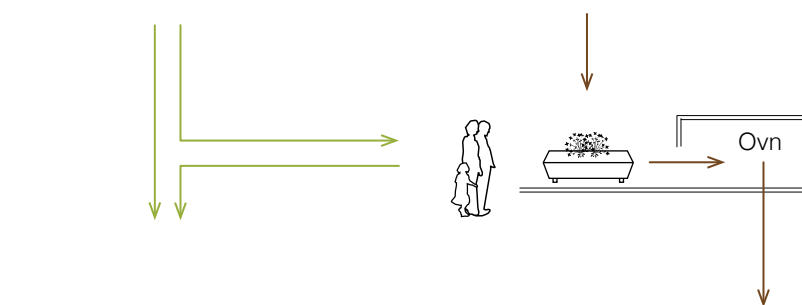

6. Urneseremoni

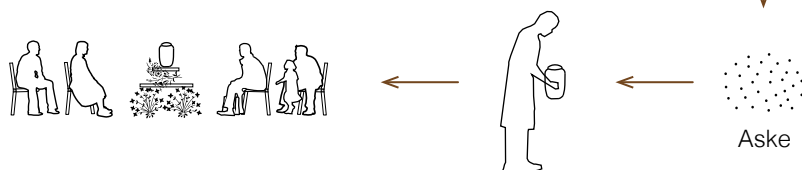

7. Minnesamvær



8. Urnedsetting/
askespredning
samme dag som
seremoni og
minnesamvær

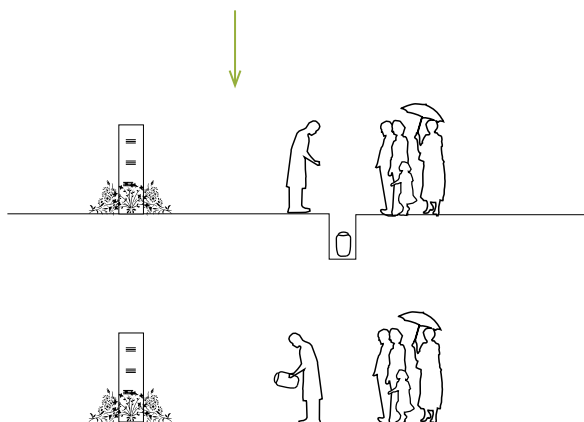

Eksempel på gravferd hvor kremasjonen foretas før seremonien og urnenedsetting/askespredning samme dag som seremoni og minnesamvær.

Gravformer for aske

Tidligere er omtalt hvordan valg av kremasjon gir de pårørende som ønsker det, bedre tid til å ta beslutninger rundt uttak av grav og nedsetting av urne eller askespredning. Videre at de kan velge å ha seremoni før eller etter kremasjon. I tillegg til tidsaspektet på et halvt år, er det valgmulighetene i gravformer som er langt større enn for de som velger kistegrav. «Gravferdsloven» åpner i dag for fem ulike gravformer for aske; ordinær urnegrav, urne i kistegrav, anonym og navnet minnelund og askespredning på land eller i vann/sjø. Navnet minnelund ble tatt inn som ny gravform i forskriften i desember 2012 med virkning fra januar 2013.

Leder av Gravplassforvaltningen i Trondheim, Trygve Edvin Jensen, oppgir at i 2016 ble 16,7% av askeurnene satt ned i navnet minnelund i Trondheim (e-post og brev av 26.01.2017 fra Kirkelig fellesråd i Trondheim). Gravlundsjef Per Øyvind Skrede i Stavanger oppgir at på Eiganes gravlund ble det valgt navnet minnelund for 17,1% av de kremerte i 2016. Det utgjør 10,1% av alle gravlagte på gravlunden dette året (e-post av 11. 01.2017 fra Stavanger Kirkelige fellesråd). Naomi Wilde i gravplassforvaltningen i Bærum kommune, oppgir at 22% av de som tok i bruk ny grav for askeurne i 2016 valgte en form for minnelund (e-post av 01.02.2017).

Tallene viser at befolkningen er mer åpne for nye gravformer enn mange forvaltninger kanskje tenker seg. Askespredning på gravplass er fortsatt ikke tillatt i Norge, men er det i Sverige. Tilsvarende er kolumbarium tillatt i Sverige, men ikke lenger i Norge. Det var tillatt fram til 1997. To gravformer det i dag kan være vanskelig å se for seg at skal bli dominerende i Norge, men som absolutt vil bli foretrukket av noen i dagens multikulturelle samfunn.

NOU 2014:2 «Lik og likskap» foreslår at forvaltninger lokalt kan vedta disse gravformene. Askespredningsfelt og kolumbarium på gravplass må det per i



Dette eksemplet viser åpne nisjer for urner inn mot et atrium som omkranser seremonirommet. Kolumbariet er ved Haarlem krematorium, Nederland. (Foto: Rannveig Søndergaard Holm, 2010)

dag søkes dispensasjon for å få etablert, slik bl.a forvaltningene nevnt ovenfor gjorde når de etablerte navnet minnelund før januar 2013.

I dette kapitlet presenteres 7 temaer knyttet til gravformer for aske. Hvert tema presenteres etter samme mal. Først listes hensikten ved å omtale temaet, deretter praktiske og tekniske forhold, lov og forskrift, lokal vedtekt og til slutt saksgang.

Kolumbarium med urne bak glass og på bakkenivå. Hvis asken skal i jord byttes pynteurnen ut mot en nedbrytbar. Toolsteg, Utrecht, Nederland.



Utendørs kolumbarium med nisjer for en og to urner, plass til kranser, større blomster og lys mellom hellene og foten til muren. Murens oppdeling er forsterket av trestammene. Bispebjerg kirkegård, København. (Foto: Rannveig Søndergaard Holm, 2010)



1.0 Nedbryting av lik ved kremasjon eller i jord

Hensikt

- Nedbryting av lik ved ild (kremasjon) og i jord er i prinsippet likestilt i Norge, men det er ingen individuell rett til å bli kremert i dag* og avgift for kremasjon kan vedtas av kommunen.
- Nedbryting i jord må skje på offentlig gravplass, eller gravplass eid av et registrert trossamfunn.
- Nedbryting ved ild må skje på et godkjent krematorium.
- Aske (knuste beinrester etter kremasjonen) skal samles i en urne.
- Askeurnen kan settes ned i jord på offentlig gravplass, eller gravplass eid av et registrert trossamfunn.
- Askeurnens innhold kan spres i naturen, etter gitte vilkår gitt av Fylkesmannen.

Praktiske/tekniske forhold

- Valg av nedbrytingsform bestemmes av den som er ansvarlig for gravferden.
- Gravlegging i jord skal, som hovedregel, skje innen 10 virkedager etter dødsfall.
- Kremasjon skal, som hovedregel, skje innen 10 virkedager etter dødsfall.
- Askeurnen oppbevares på krematoriet inntil den:
 - Alt. 1: Sendes som postpakke eller kjøres til lokal gravplassforvalter der urnen skal settes ned i jord eller utleveres til askespredning.
 - Alt. 2: Utleveres til den som er ansvarlig for gravferden og som selv bringer urnen til lokal gravplassforvalter hvor nedsetting i jord skal skje eller direkte til askespredning i naturen.

Lov/forskrift

- Lovverket bygger på prinsippet om respekt for avdødes religion og livssyn, og beslutninger som den som sørger for gravferden tar, GL§ 1, ledd 1 og GL§ 10 ledd 3.
- Kremasjon og gravlegging er et offentlig ansvar, GL kapittel 1 §§ 1-8.
- Kremasjon kan kun skje ved offentlig godkjent krematorium, GL§ 10 ledd 2.
- Aske etter kremasjon skal samles i en urne som forsegles og merkes, GL§ 10, ledd 6.
- Lokal gravplassforvalter/kommunen kan vedta avgift for kremasjon, GL§ 10, ledd 7.
- Kremasjon skal skje innen 10 virkedager etter dødsfall, GL§ 10, ledd 2.
- Kremasjon kan kun skje med mindre det er kjent at det var i strid med avdødes ønske, GL§ 10, ledd 1.
- Nedsetting av urne i jord skal være uten kostnad for de etterlatte, GL§ 6.
- Nedsetting av urne i jord skal skje innen 6 måneder etter dødsfall, GL§ 12.

Lokale vedtekter

Eventuell avgift for kremasjon omtales i vedtekt.

Saksgang

- NOU 2014: 2 «Lik og likskap», kapittel 11.3, s. 164 foreslår Lae-utvalget at det lokalt kan vedtas askespredning på gravplass. I dag må lokal forvalter søke dispensasjon om dette, se pkt. 6.0 Askespredning på gravplass.
- NOU 2014: 2 «Lik og likskap», kapittel 11.4 s. 165 foreslår Lae-utvalget at det lokalt kan vedtas kolumbarium på gravplass. I dag må lokal forvalter av gravplass eller krematorium søke dispensasjon om kolumbarium, se pkt. 6.1 Kolumbarium.

*) Se Prop. 81 L (2010-2011) og Dom i Eidsivating lagmannsrett 2012-11-12. RG 2012 1569.

Kiste klar for innsetting i ovnen, her uten bårdekorasjon, Alfaset krematorium, Oslo. (Foto: Tom Gill, 2015)



Asken tas ut av ovnen, Alfaset krematorium, Oslo. (Foto: Stig A. Werner, 2017)



Aske over i urne. Alfaset krematorium, Oslo. (Foto: Stig A. Werner, 2017)



2.0 Fem (syv) alternative gravformer i Norge

Hensikt

- Nedbryting ved kremasjon gir fem likestilte gravformer å velge blant og to det kan søkes dispensasjon for.
 1. Gravlegging av urne i jord; i ordinær urnegrav
 2. Gravlegging av urne i jord; i ordinær kistegrav
 3. Anonym minnelund, gravlegging av urne i jord
 4. Navnet minnelund, gravlegging av urne i jord
 5. Askespredning i naturen; på land eller i vann/sjø
 - (6.) Askespredning på gravplass, krever dispensasjon
 - (7.) Innsetting av urne i en nisje i vegg/kolumbarium, krever dispensasjon
- Innenfor hver gravform kan det være store lokale variasjoner i utforming, bestemmelser om gravminner, plantebed m.m.
- Kremasjon åpner for at pårørende kan bruke god tid, inntil 6 måneder på å velge gravform.
- Askespredning på gravplass og kolumbarium lokalt vedtatt er foreslått som lovendring i NOU 2014: 2 «Lik og likskap». Gravformene må det pr. i dag søkes dispensasjon for. Se pkt. 6.0 og 6.1.

Praktiske/tekniske forhold

- Askeurne i jord kan være flere gravformer:
 - Urnegrav er vanligvis grav med plass til fire askeurner og skal være 2,25 m². Se pkt. 4.0.
 - Urnegrav i anonym minnelund for en askeurne skal være 0,5 x 0,5 m (0,25 m²). Se pkt. 7.0.
 - Urnegrav i navnet minnelund for en askeurne skal være 0,5 x 0,5 m. (0,25m²). To graver kan leies/festes sammen. Se pkt. 7.1.
 - Askeurne i kistegrav. Se pkt. 4.0.
- Askespredning skal skje i «naturen» på ikke tilrettelagte områder som fjellet, vassdrag eller sjøen, og på steder som ikke er til sjenanse for friluftsliv eller næringsliv. Se pkt. 6.0.
- Askeurne kan gravlegges eller innholdet spres umiddelbart etter kremering, eller senest innen 6 måneder etter dødsfall. Pårørende kan velge om gravferden skal avsluttes kort tid etter dødsfallet, eller bruke tid til å vurdere gravform, ta hensyn til årstid, merkedager, ferdig montert gravminne eller annet for pårørende viktige forhold.

Lov/forskrift

- I GL.F, kapittel II, Graver §§ 12–19 omtales gravlegging, kistegrav, urnegrav, anonym-grav og grav i navnet minnelund.
- Askespredning er hjemlet i GL § 20a. Myndighetsansvaret ligger hos fylkesmannen der asken spres.
- Askeurne skal gravlegges eller innholdet spres innen seks måneder etter dødsfall. GL § 12.

Lokale vedtekter

Gravplassforvalter kan utarbeide lokal vedtekt for gravfelt med ulike gravformer på hver enkelt gravplass eller flere gravplasser. Se de ulike henvisningene ovenfor.

Saksgang

Gravplassforvalter vedtar lokal vedtekt for gravform(er), gravminner, beplantning m.m. for et eller flere gravfelt som godkjennes av Bispedømmerådet/Fylkesmannen. Alternativt at dette skjer i forbindelse med godkjenningsprosess av nyanlegg/vesentlig endring av gravplass.



Fra 1 dag til 6 måneder.

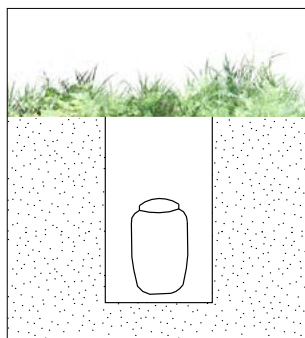

1-3. Urne i jord

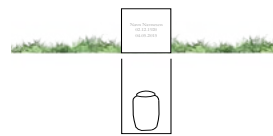

1. Ordinær urnegrav



2. Anonym minnelund

Urne kan settes ned i kistegrav uten å bryte gravfreden for kisten.

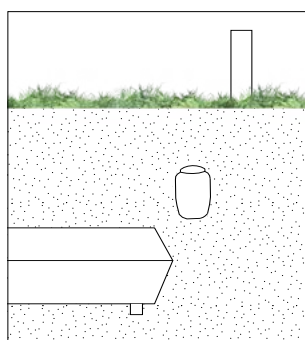

4. Urne i ordinær kistegrav

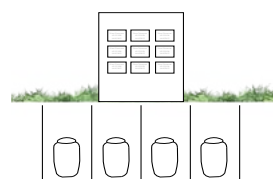

3. Navnet minnelund

Fra 1 dag til 6 måneder.



5. Spre i naturen - på land

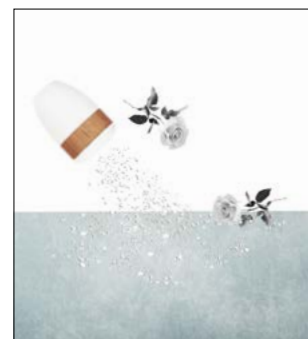

Spre i naturen - i vann

Gravformer det må søkes dispensasjon for.



6. Spre på gravplass



7. Urne i kolumbarium

3.0 Askerester i grav etter fredningstid

Hensikt

- I urne- og kistegrav er det rester av hhv. aske og grove knokler ved utgått fredningstid, 20 år.
- Restene (aske og grove knokler) blir håndtert likt for kistegrav og urnegrav.
- Ved askespredning tar stedlig natur «opp i seg» asken umiddelbart.

Praktiske/tekniske forhold

- Etter kremasjon er det ca. 3-5 kg beinrester/aske, som i svært liten grad brytes videre ned.
- Nedbryting av beinrester/aske skjer ved kjemisk forvitring og oppløsning i surt miljø. Det vil f.eks. være god nedbrytningsaktivitet ved pH 5,5 og ingen aktivitet ved pH 7.
- Askeurne til jordgrav skal være av organisk materiale og nedbrytbar.
- Etter fredningstiden (20 år) kan graven/plassen i en ordinær urnegrav tildeles for ny askeurne.

Lov/forskrift

Krav til urne brukt i jordgrav, GL.F § 31.

Lokale vedtekter

Det kan lokalt vedtas lengre fredningstid enn 20 år for hele eller deler av en gravplass dersom forventet nedbrytning ikke skjer i løpet av 20 år. Dette er som regel knyttet opp mot nedbrytning i kirstegraver, men vil gjelde urner nedsatt i graver på gjeldende felt. Forlenget fredningstid skal være del av de lokale vedtektene.

Saksgang

Lokale vedtekter skal godkjennes av Bispedømmerådet/Fylkesmannen.

Etter 20 år er urne brutt ned og asken består

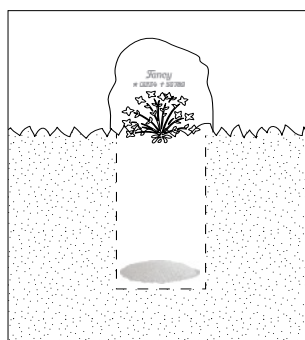

Urnegrav etter 20 år

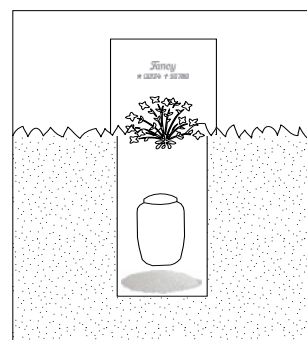

Knuste beinrester/asker blir liggende i graven ved gjenbruk

Etter 20 år kiste brutt ned grove bein og knokler består

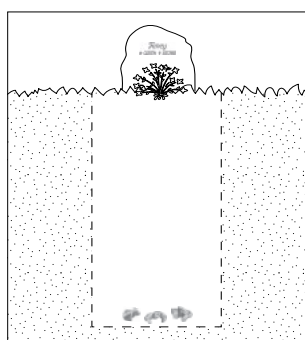

Kistegrav etter 20 år

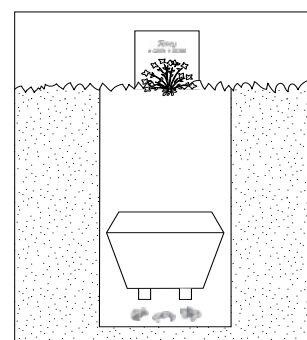

Grove bein og knokler blir liggende i graven ved gjenbruk

Asken tas opp av naturen umiddelbart



Askespredning i skog/fjell



Asken drysser ned mellom vegetasjon på stedet



Askespredning i sjø/vann



Askespredning i sjø/vann



Urne av lettoppløselig materiale og asken sprer seg i sjø/vann

4.0 Urne i jord; ordinær urnegrav med selvalgt gravminne

Hensikt

- Vise hva lov og forskrift definerer som en urnegrav.
- Vise dagens mest anvendte urnegraven i nyanlegg og utvidelser.
- Vise hvilke krav forskrift setter til gravminne for urnegrav.

Praktiske/tekniske forhold

- Jord-/løsmassedybde ca. 0,9-1,2 m. Avstand fra urne til grunnvann minimum 0,3 m. Urnehøyde inntil 0,4 m. Jordoverdekning av urnen minimum 0,5 m.
- Selvdrenerende jord-/løsmasse eller drenert jord-/løsmasse. Anbefalt maks steinstørrelse 30-40 mm, større stein kan vanskeliggjøre å grave/bore hull for urnen.
- Ordinær urnegrav skal være 2,25 m² og deles i fire like store deler for å gi plass til fire urner. For å unngå konflikt med gravfreden er det viktig med rutiner for rekkefølgen de fire plassene skal tas i bruk. Det er også viktig med rutiner for plassering av urnen innenfor hver fjerdedel for å unngå konflikt med gravminnefundament og plantebed. Benyttet plass skal fremgå i gravregister og gravkart.

Lov/forskrift

- Fredningstid for hver urne er 20 år, GL. § 8.
- Gravstørrelsen og inndeling i fire urneplasser er definert i GL.F. § 14.
- På gravplass anlagt før 1. januar 1997 kan gravene ha de opprinnelige dimensjoner GL.F § 14.
- Krav til jordoverdekning og jord på alle sider av urnen er definert i GL.F. § 14.
- Avstand fra urne til grunnvann er definert i GL.F. § 8.
- Det er krav om gravkart, GL.F § 4, for alle typer gravfelt.
- Krav til registerføring er hjemlet i GL. § 25, GL.F. §§ 19 og 35.
- Maks størrelse på urne er definert i GL.F. § 31.
- Bestemmelser knyttet til gravminne, størrelse, fundament m.m. er definert i GL.F §§ 20-26.

Lokale vedtekter

- Krever ingen lokal vedtekt.
- Lokal vedtekt kan omhandle plantebed, rammer, gravpynt m.m.
- Lokal vedtekt skal omhandle avvikende gravminnestørrelser eller avvikende krav til sikring av gravminnet gitt i GL.F. § 23 og § 24, se pkt. 4.4 og 4.5.

Urnegrav skal være minimum 2,25 m², tilsvarer 1,5 m x 1,5 m. Graven skal deles i fire like store deler som gir plass til en urne hver. Maks høyde for en urne er 40 cm og maks diameter er 25 cm.

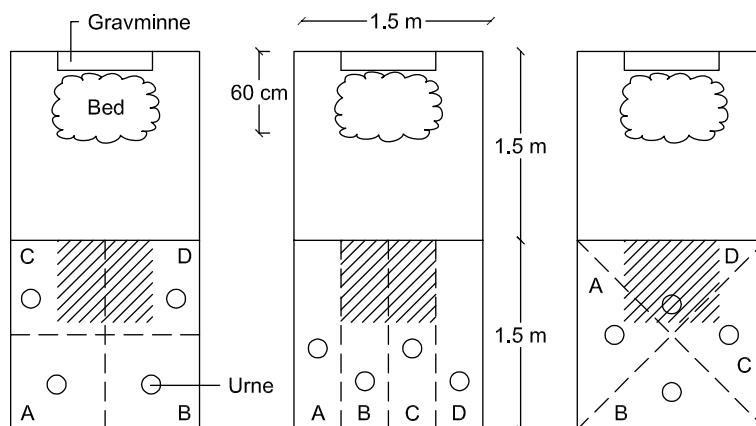

Plantebed er oftest 20-30 cm dype. Anvendes dype undervanningskasser, må urnen settes til siden for plantebedet for å oppnå 50 cm jordoverdekning.

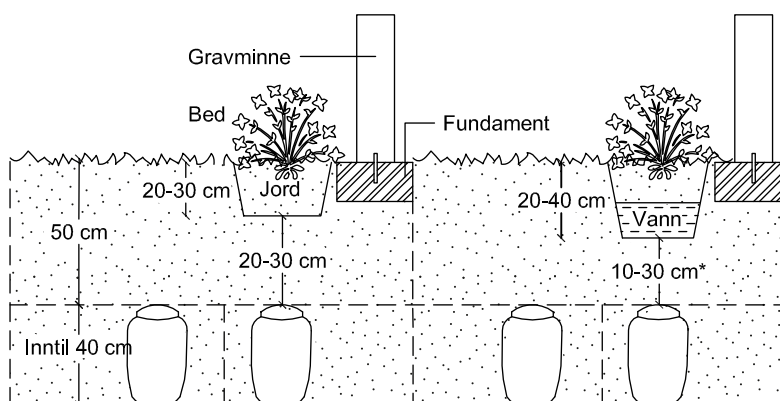

*OBS! I konflikt med plantebed og undervanningskasse

Urner satt til siden for plantebed og evt. undervanningskasse.

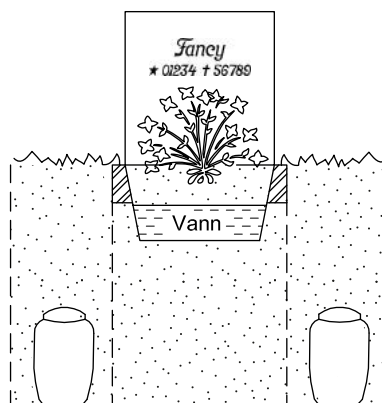

Saksgang

- Opprettelse av urnegraver/urnegravfelt. GL.F §§ 2, 3 og 4:
 - Plan for gravplassen med nye ordinære urnegraver og gravkart vedtas av gravplassforvalter og godkjennes av Bispedømmerådet/Fylkesmann. Helsefaglig myndighet i kommunen skal gis anledning til å uttale seg før vedtak fattes. GL.F § 2 (se også GL § 4, ledd 1).
- Plan for gravplassen skal inneholde følgende deler, GL.F § 3:
 - Oversiktsdel som viser beliggenhet; grenselinjer; trafikkforhold og plassering av nye og gamle gravfelt.
 - Geoteknisk vurdering med undersøkelse av jordbunnen som redegjør for jorddybder, kornfordeling og grunnvannsnivå.
 - Teknisk del som viser gravfelt med eventuelle særskilte bestemmelser for gravminner; vegger og driftsarealer; bygninger; beplantning; inngjerding; planering; drenering og andre ledninger i bakken; detaljer av gjerde; vannpost mv. og gravkart (gravkart se GL.F § 4). Omfanget og relevansen for de nevnte punktene vurderes i hvert enkelt tilfelle. Det er viktig at vesentlige endringer illustreres med nåværende og framtidig situasjon.

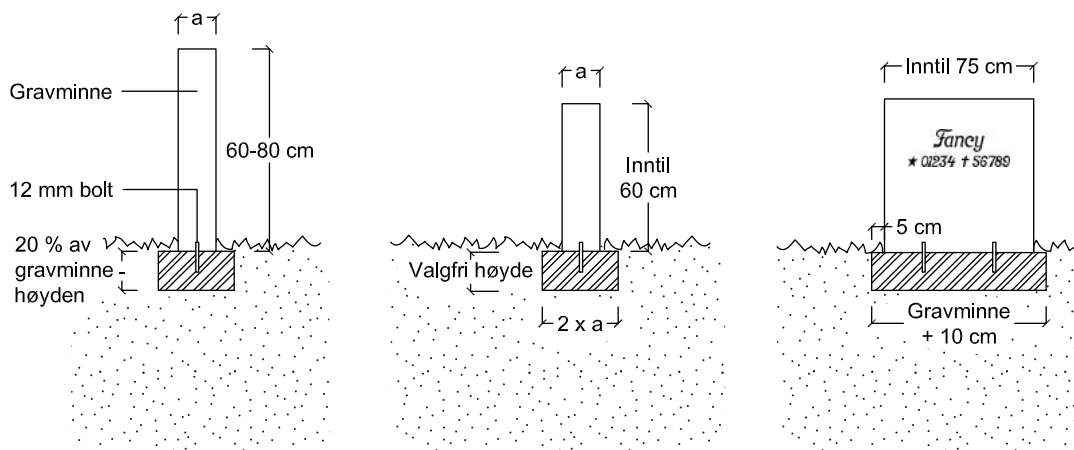

Illustrasjonen viser maksimale mål for høyde og bredde til gravminne, maks tykkelse (a) er satt til 60 cm. Begrenset slik at største høyde x største bredde x største tykkelse ikke overstiger 0,1 m³ og ikke veier mer enn 150 kg, GL.F § 23.

Gravminne (h)	Fundament (h)
0-60 cm	Valgfritt
65 cm	13 cm
70 cm	14 cm
75 cm	15 cm
80 cm	16 cm
*	

Tabell viser sammenheng mellom størrelse til gravminne og fundament, GL.F § 24.

* Gravminner høyere enn 80 cm på urnegraver kan vedtas lokalt, fundamentet skal være min. 20 % av gravminne høyden.

4.1 Ordinær urnegrav med variasjon i lengde og bredde innenfor 2,25 m²

Hensikt

- Innenfor minimumsflatemålet 2,25 m² kan lengde- og bredde varieres.
- Ulike lengde- og breddemål gjør at urnegraver bedre kan tilpasses stedlige forhold som fjellknauser, trær, avstand til vei m.m.
- Vise at utnyttes variasjonsmuligheten kan urnegravene gi variasjon i uttrykket til gravfeltene på gravplassen.

Praktiske/tekniske forhold

Som for urnegraver generelt, se pkt. 4.0.

Lov/forskrift

- Gravstørrelsen og inndeling i fire urneplasser er definert i GL.F § 14.
- Krav til jordoverdekning og jord på alle sider av urnen er definert i GL.F § 14.
- Gravmålene fastsettes i forbindelse med plan for nyanlegg, utvidelse eller vesentlig endring av gravplass, GL.F §§ 2 og 3.
- Gravmålene vises også på gravkart for hvert enkelt gravfelt, GL.F § 4.

Lokale vedtekter

Krever ingen lokal vedtekt, men lengde- og breddemål på urnegraver kan i tillegg til å vises på gravkart være omtalt i lokal vedtekt.

Saksgang

Opprettelse av urnegraver/urnegravfelt. GL.F §§ 2, 3 og 4. Tilsvarende saksgang som nevnt under urnegrav pkt. 4.0.

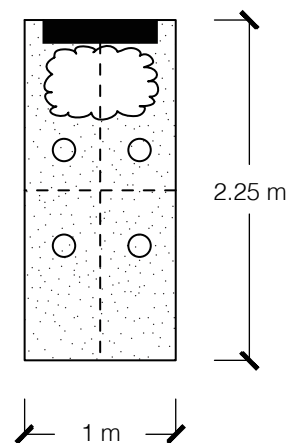
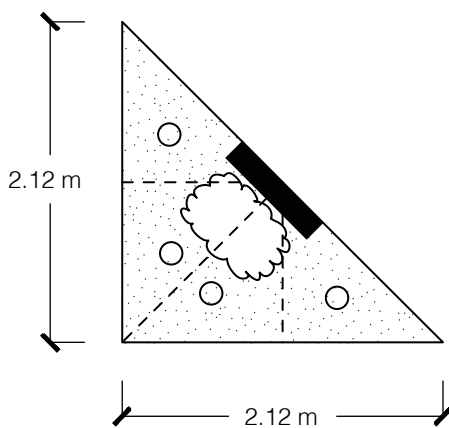
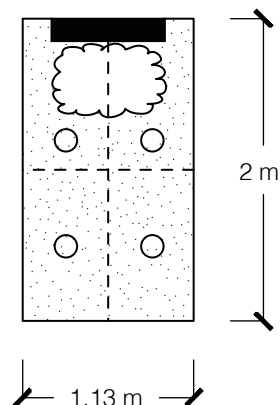
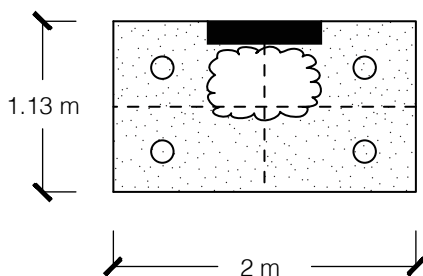
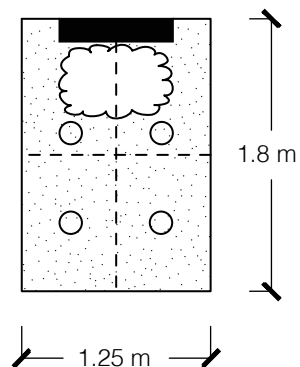
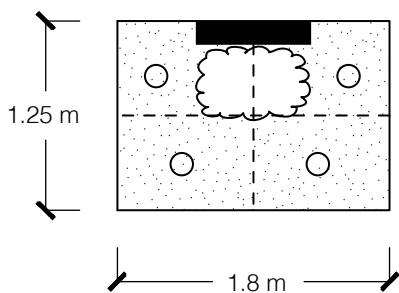
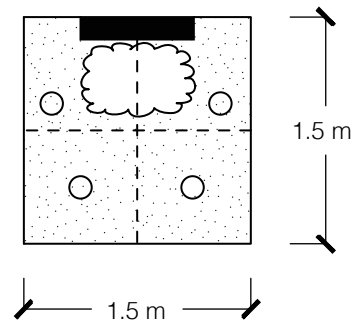
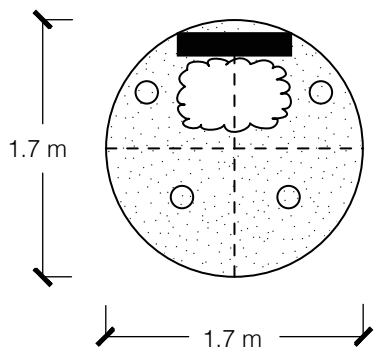

Innenfor minimums-
flatemålet 2,25 m²
kan lengde og
bredde varieres.

Utnytte variasjonsmuligheten innenfor flatemålet 2,25 m²

Tilpasse urnegravens størrelse og plassering til fjell/terreng på stedet.

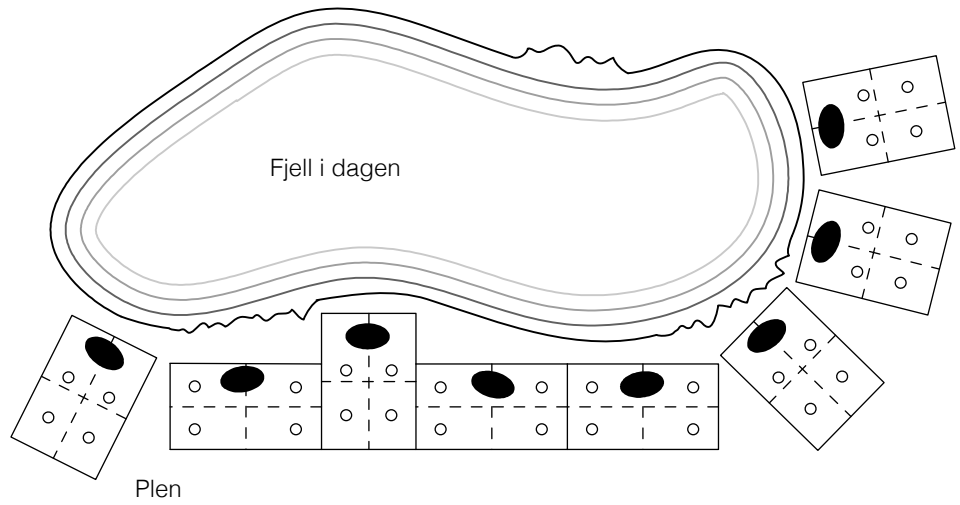
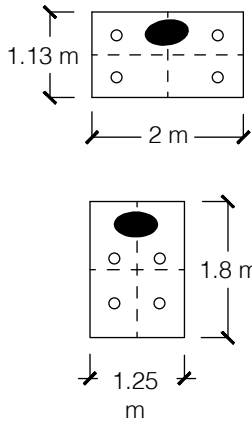

Bueformet gravrekke rammer inn et plantefelt og gir variasjon til anlegget.

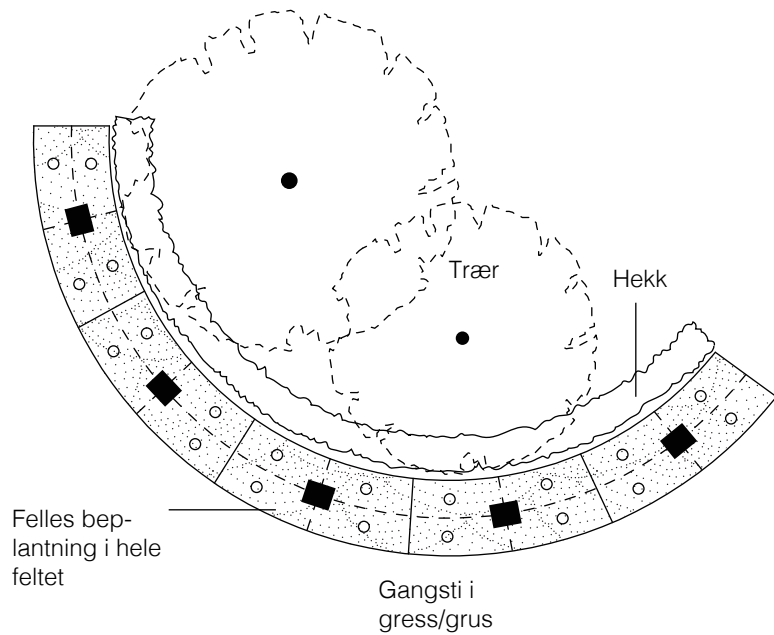
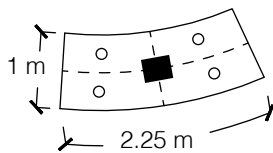

Lange linjer med enkelte brudd med trær mellom gravrekkene gir variasjon og danner rom.

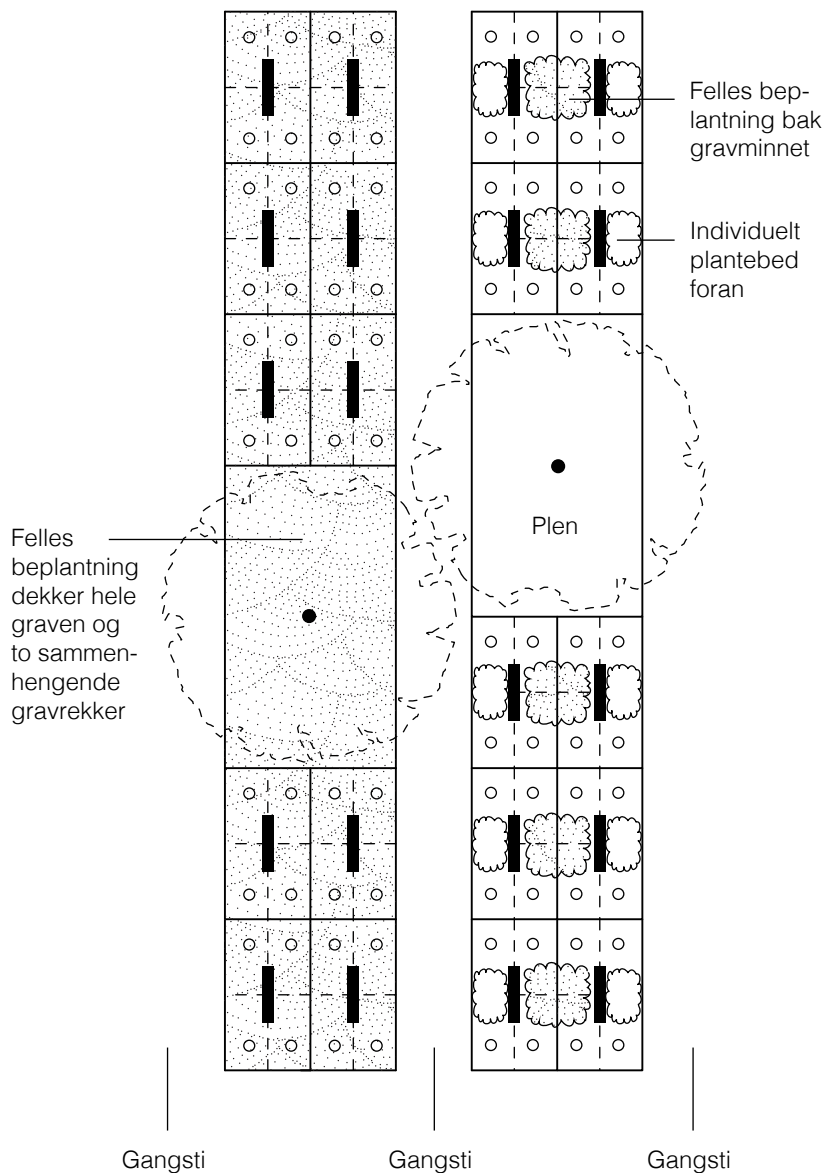
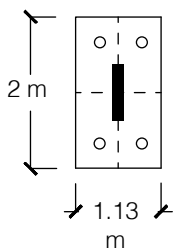

Urnegraver i plen organisert rundt et mindre tre med bunddekkeplanter.

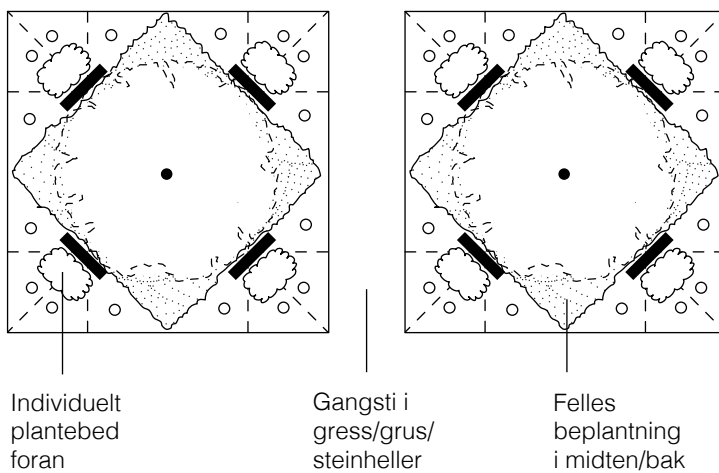
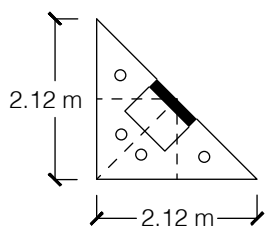

4.2 Urnegravfelt; gravmål 1,5 m x 1,5 m

Hensikt

- Vise urnegravfelt slik det er mest vanlig å anlegge og tilby på gravplasser i dag.
- Vise variasjoner av urnegravfelt med standard mål 1,5 m x 1,5 m (2,25 m²).
 - Variasjon i orientering og plassering av gravminne
 - Variasjon i antall rekker og graver
 - Variasjon i rytme
 - Variasjon med buede gravrekker

Praktiske/tekniske forhold

Tradisjonelle gravfelt med graver ordnet i rekker og kolonner.

Lov/forskrift

- Gravplass inndeles i gravfelt. Hvert gravfelt inndeles i graver som normalt er ordnet i rekker og kolonner. GL.F § 4.
- Det skal være en plantegning kalt gravkart for hvert felt. Til gravfeltet skal det være måle-/fastmerker til bruk for uttak av graver. Disse skal vises på gravkartet. GF.L § 4.

Lokale vedtekter

- Krever ingen særskilt vedtekt.
- Lokale vedtekter kan omhandle plantebed, rammer, gravpynt m.m.
- Hvis gravminnestørrelsen eller sikring av gravminnet avviker fra bestemmelsene i hhv. GL.F. § 23 og § 24, se pkt. 4.3 og 4.4.

Saksgang

Opprettelse av urnegraver/urnegravfelt. GL.F §§ 2,3 og 4. Se pkt. 4.0.

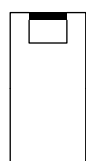

Enkel
kistegrav
1 kiste

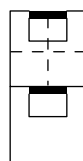

2 urne-
graver
2-8 urner

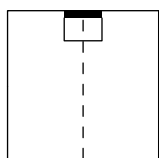

Dobbel
kistegrav
2 kister

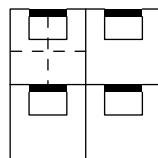

4 urne-
graver
4-16 urner

Gravkart urnegravfelt

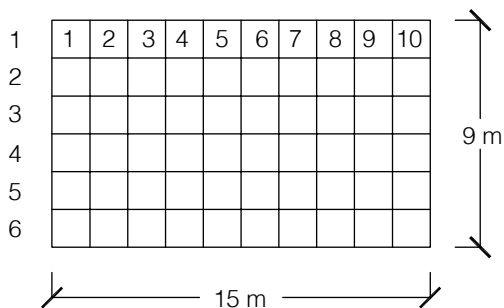

Urnegravfelt på gravplassen
(60-240 urner)

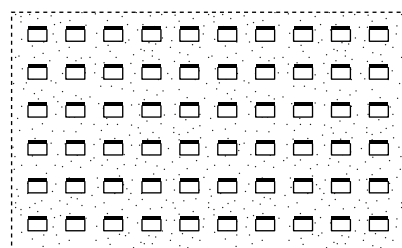

Gravkart kistegravfelt

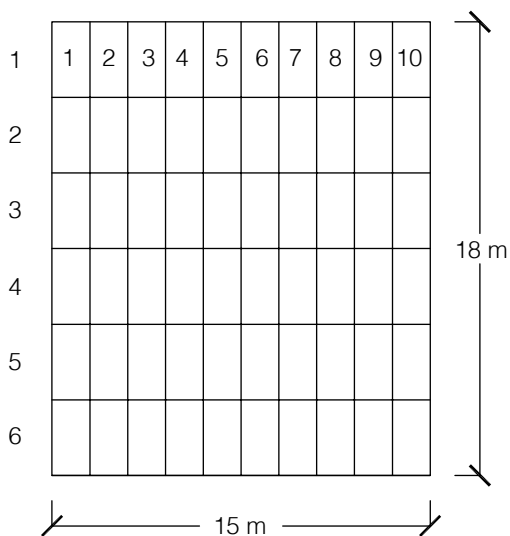

Kistegravfelt på gravplassen
(60 kister)

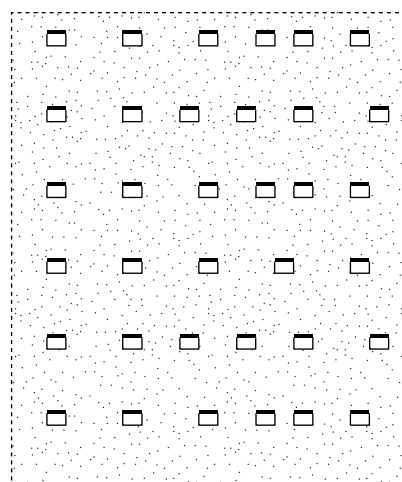

Mai

August

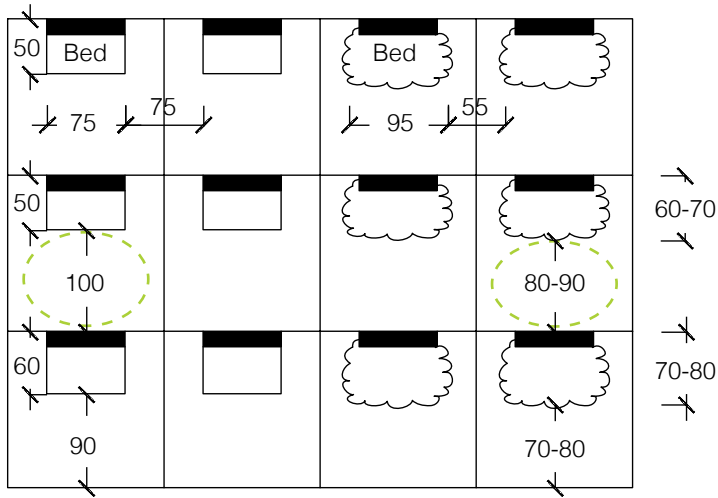

Gravminne og plantebed tar vanligvis 50-60 cm av graven. Da er det 90-100 cm igjen hvor man kan gå. Gjennom en frodig sommer brer blomstene seg utover og gangarealet reduseres til 70-80 cm (en rullestol/rullator er på det vanligste ca. 70 cm bred).

Økes gravlengden med 30 cm til 1.8 m vil man på en frodig sommer ha gangareal med bredde 100-110 cm.

Mai

August

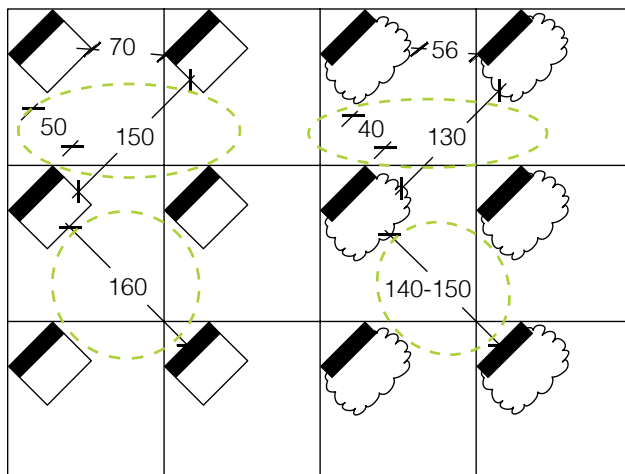

Gravminne skråtilt på urnegraven gir en romslig avstand fra plantebed til neste gravminne. Samtidig blir det trangt å komme fram til gravminne og plantebedet.

Ordinært og ganske vanlig urnegravfelt i dag. Østre Aker kirkegård, Oslo.



Korte gravrekker er gruppert på gravfeltet. Det gir et romslig og mindre monotont uttrykk. Østre Aker kirkegård, Oslo.



Frodig plantebed brer seg utover plenen og gjør det trangt mellom gravene. (Foto: Stig A. Werner, 2017)



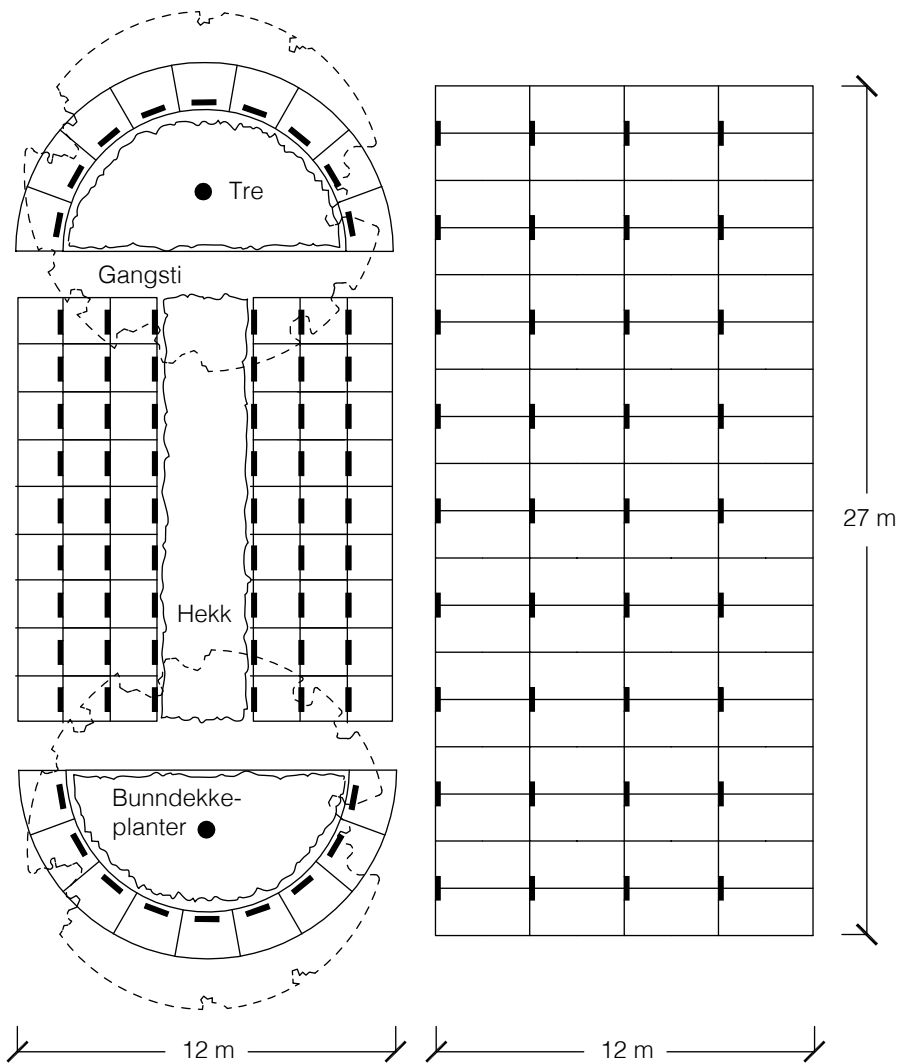

Variasjon med buede gravrekker og beplantning til urnegravfelt vs. kiste-gravfelt i plen med gravminner på rette linjer. Det er 72 kistegraver og 72 urnegraver (72-288 urner).

Gravminne og beplantning dekker tilsammen hele graven. Hellestier mellom hver rad. Östra kyrkogården, Malmö.



Felles beplantning mellom gravene og individuell foran gravminnet. Östra kyrkogården, Malmö.



Variasjon med buede gravrekker. Grefsen kirkegård, Oslo.



4.3 Ordinær urnegrav med avvikende størrelse

Hensikt

- Gir mulighet for å tilrettelegge og tilby større variasjon i gravstørrelser for urnegraver.
- Gir mulighet for å tilrettelegge og tilby urnegrav med plass til flere enn fire urner som familiegrav eller grav for grupper med sterk samhörighet.
- Gir mulighet for å tilrettelegge og tilby større urnegraver som også gir mulighet for større gravminne.
- Motvirke at kistegrav velges for å få mulighet til stort gravminne.
- Motvirke at ny urnegrav velges fordi det ikke er plass til eller trangt med flere navn på gravminnet på urnegrav man allerede har, fester/leier.
- Gir mulighet for å tilrettelegge og tilby urnegrav med plass til kun en eller to urner og redusert gravminnestørrelse.
- Gir mulighet for å variere gravstørrelsen eller benytte en avvikende gravstørrelse for å oppnå et ønsket visuelt uttrykk.
- Gir mulighet for å tilrettelegge og tilby urnegraver med samme gravstørrelse som kistegraver for lettere kunne blande urne- og kistegraver på et felt, f.eks. urnegraver nærmest et tre og kistegraver lenger vekk fra treet, eller utnytte grunnere jordsmonn i deler av et gravfelt.
- Gir mulighet for å tilpasse gravstørrelsen til kulturmiljøer på gravplasser som f.eks. gamle rammegraver, gamle terrasser, stier, vegetasjonselementer o.l.

Praktiske/tekniske forhold

- Urnegrav som avviker fra flatemålet 2,25 m² må inndeles etter antall urneplasser, som skal være like store. Størrelsen på en urneplass i vanlig urnegrav er 0,56 m² (2,25 m² fordelt på 4 plasser). Størrelsen på en urneplass i minnelund er 0,25 m² (0,5 m x 0,5 m). Det er viktig med rutiner for i hvilken rekkefølge urneplassene i graven tas i bruk for å overholde gravfreden, og unngå konflikt med fundament til gravminne og plantebed. Benyttet plass skal fremgå i gravregisteret/gravkartet.
- Se også pkt. 4.0.

Lov/forskrift

- Anlegges det urnegraver mindre enn 2,25 m² må det søkes dispensasjon fra GL.F § 14 ledd 1.
- Anlegges det urnegraver hvor det er plass til flere enn 4 urner må det søkes dispensasjon fra GL.F § 14 ledd 1.
- Anlegges det urnegraver større enn 2,25 m² inndelt i fire urneplasser trengs ingen dispensasjon.
- Det er anledning til å fastsette særskilte bestemmelser for gravminner i sammenheng med godkjenning av plan for nyanlegg eller vesentlig endring av gravplass, GL.F § 3, bokstav b).

Lokale vedtekter

Særskilt gravstørrelse, og antall urner det er plass til i graver med særskilte mål skal fremgå av lokal vedtekt. Eventuelle særskilte mål på gravminner skal også fremgå av vedtekt.

Saksgang

Opprettelse av urnegraver/urnegravfelt GL.F §§ 2, 3 og 4. Tilsvarende saksgang som nevnt under urnegrav pkt. 4.0. Samt eventuell dispensasjonssøknad til Bispedømmerådet/Fylkesmannen.

Gravminne med mange navn fra Østre gravlund i Oslo. Tettheten i årstall viser at graven har plass til flere enn fire urner, trolig 6 eller 8 plasser. Fellet er anlagt før 01.01.1997.



Eldre kistegravfelt med gravstørrelse 1,2 x 2,4 m omgjort til urnegravfelt. Nordre gravlund, Oslo.
(Foto: Stig A. Werner, 2017)



Urnegraver med samme størrelse som kistegraver gir en romslig løsning. Her tillates gravminner opptil 1.2 m høyde. Steinsskogen gravplass, Bærum.



Eksempel fra Tønsberg nye kirkegård viser hvordan det til venstre for gangstien er en rekke med store graver og store gravminner som rommer flere navn, enn gravene til høyre med mindre graver og gravminne.



4.4 Ordinær urnegrav med forhåndsbestemt gravminne

Hensikt

- Avvike fra de landsdekkende bestemmelsene for gravminne utfra:
 - Arkitektoniske/formmessige uttrykk for gravplassen som helhet.
 - Arkitektonisk/formmessig uttrykk til en begrenset del av gravplassen.
 - Gi et helhetlig uttrykk til en begrenset del av gravplassen.
 - Tilby en gravplass med særskilte gravminner på ulike gravfelt.
 - Stedstilpasse gravminner til naturgitte forholdene på stedet f.eks. fjell i dagen, skogsterreng m.m.
 - Stedstilpassede gravminner til lokale tradisjoner f.eks. materialbruk, dekor m.m.
 - Stedstilpassede gravminner til bevaringsområder på gravplassen.
- Kunne tilby pårørende gravfelt med gravminnetype med variasjoner i størrelse, form, farge, materiale eller lignende.
- Forenkle pårørendes valg og kjøp av gravminne.
- Påvirke gravminneprodusenter og forhandlere til produktutvikling m.m.

Praktiske/tekniske forhold

- Lovgiver legger til grunn at man skal kunne velge gravminne fritt innenfor de landsdekkende bestemmelsene i forskriften. Forvalter må ha dette i mente og ved ulik grad av forhåndsbestemte gravminner også gi den som er ansvarlig for grav valgmuligheter for gravminne på gravplassen eller innenfor de særskilte bestemmelsene.
- Særskilte gravminner kan monteres og eies privat, se pkt. 4.5.
- Særskilte gravminner kan monteres av forvalter som leier ut eller selger gravminnet til den som er ansvarlig for graven, se pkt. 4.6.
- Kan gi behov for særskilte krav til sikring av gravminne.
- Kan gi behov for særskilt samarbeid med monomentleverandører.

Lov/forskrift

- Ved nyanlegg eller vesentlig endring av gravplass kan det fastsettes særskilte bestemmelser for gravminner, GL.F § 3 bokstav b), som avviker fra de landsdekkende bestemmelser knyttet til gravminnestørrelse og fundament definert i GL.F §§ 20-26.
- Særskilte bestemmelser for gravminner skal fremgå av plantegning og eller gravkartet til gjeldende gravfelt når planer for nyanlegg eller vesentlig endring av gravplass vedtas og godkjennes, GL.F § 3 bokstav b).

Lokale vedtekter

Særskilte bestemmelser for gravminner og eventuelle særskilte krav til sikring av gravminne tas inn i lokal vedtekt.

Saksgang

Gravfelt med særskilte bestemmelser for gravminner må inngå i plan for gravplass som vedtas av forvalter og godkjennes av Bispedømmerrådet/Fylkesmannen. Bestemmelsene skal vises/nedtegnes på planer og gravkart for gjeldene gravfelt.

Liggende gravminner med likartet størrelse fritt plassert i plen og tilhørende plantebed gir et variert uttrykk til gravfeltet. Haslum kirkegård, Bærum.



Sammenhengende konstruksjon med plategravminner tilpasset rutenettet. Eksempel er fra et gravfelt for kistegraver fra De Nieuwe Ooster i Amsterdam, Nederland.



Naturstein/kulestein på første og andre grav i hver rekke og ordinære stående gravminner på øvrige graver. Haslum kirkegård i Bærum.



Navneplater med store bokstaver risset inn og montert på vegg i dynamisk mønster. Felles beplantning dekker gravsted. Propstei Sankt Gerold, Østerrike. (Foto: Ina R. Devik, 2016)



4.5 Ordinær urnegrav med forhåndsbestemt og montert gravminne

Hensikt

- Tilby pårørende grav med gravminne.
- Forenkle pårørendes valg av gravminne.
- Tilby pårørende kjøp eller leie av gravminne fra forvalter.
- Tilby gravfelt med forhåndsbestemte gravminner som alternativ til at alle velger gravminnetype selv.
- Tilby valgmulighet mellom gravfelt med ulike uttrykk pga. gravminnetype.
- Tilby helhetlig preg til en begrenset del av gravplassen pga. ens gravminnetype.
- Avvike fra de landsdekkende bestemmelsene for gravminne utfra eksempelvis arkitektonisk uttrykk, stedstilpasning til naturgitte forhold på stedet eller lokale tradisjoner, se første avsnitt pkt. 4.4.
- Påvirke gravminneprodusenter og forhandlere til produktutvikling m.m.

Praktiske/tekniske forhold

- Forvalter tar ansvar for innkjøp og montering av gravminnet.
- Gravminner kan plasseres på gravfeltet før gravene tas i bruk, og ses av den som er ansvarlig for grav før beslutning om grav med dette tilbudet velges.
- Forvalter fastsetter en selvkostpris som dekker faktiske utlegg og egeninnsats.
- Den som er ansvarlig for grav kan leie gravminnet eller kjøpe det og overta ansvaret for gravminnet.
- Den som er ansvarlig for grav eller forvalter tar ansvar for påføring av navn og data til avdøde.
- Navn og data til avdøde kan påføres gravminnet direkte eller i form av en navneplate.
- Opparbeidelse av plantefelt og eventuelt også stell kan inngå i kjøpsavtalen/leieavtalen.
- Forvalter kan fastsette bestemmelser for gravminne som på et eller flere punkter avviker fra de landsdekkende bestemmelsene i GL.F §§ 22-24, se pkt. 4.4.

Lov/forskrift

Ved nyanlegg eller vesentlig endring av gravplass kan det fastsettes særlige bestemmelser for gravminner, GL.F § 3 bokstav b).

Lokale vedtekter

Når gravminner på et gravfelt har fått godkjent særskilte bestemmelser skal bestemmelsene tas inn i lokal vedtekt.

Saksgang

- Gravfelt med særskilte bestemmelser for gravminner må inngå i plan for gravplass som vedtas av forvalter og godkjennes av Bispedømmerrådet/Fylkesmannen. Bestemmelsene vises/nedtegnes på plantegning/gravkart for gjeldene gravfelt.
- Forvalter gjennomfører offentlig innkjøpskonkurranse for leveranse og montering av gravminnene samt eventuelt for inskripsjon.
- Forvalter må utarbeides en kjøpsavtale eller leieavtale mellom forvaltningen og den som er ansvarlig for graven. Avtalen må som et minimum omhandle: Gravidenten, navn på sist gravlagt, eventuelt leieperiode, hva som inngår i kjøpet/leien som f.eks. ferdig montert gravminne, inskripsjon og eventuelt noe om ytterligere inskripsjon, årlig beplantning og stell, totalpris, særskilt vedtekt for gravfeltet.

Eksempel fra Greve kirkegård i Danmark hvor forhåndsbestemte steinsøyler er ferdig montert. Ved gravlegging festes navneplate på søylens topp. I bakkant av bildet skimtes ubearbeidede natursteiner som benyttes på tilsvarende måte.



Langs hekkene i plantebedet ses ulike serier av forhåndsbestemte gravminner. Eksempel fra «felles minnehage» ved Roskilde kirkegård i Danmark.



Til hvert gravminne hører en fleksibel navneplate som justeres/byttes ut ettersom navnet på den/de gravlagte endres. Illustrasjon er fra samme gravfelt som vist ovenfor.



4.6 Fire ordinære urnegraver med felles gravminne og beplantning

Hensikt

- Tilby pårørende en gravform mellom ordinær urnegrav og navnet minnelund.
- Forvalter tilrettelegger for at fire ordinære urnegraver kan ha et felles gravminne som pårørende kan leie en fjerdedel av for privat inskripsjon/navneplate.
- Graven er en ordinær urnegrav med plass til 4 urner, med rett til gjenbruk og feste/leie.
- Forvalter tar ansvar for felles beplantning og stell.
- Forvalter kan ha flere motiver for å etablere ordinære urnegraver med felles gravminne for å oppnå:
 - Arkitektoniske/formmessige uttrykk for gravplassen som helhet.
 - Arkitektonisk/formmessig uttrykk til en begrenset del av gravplassen.
 - Høy utnyttelse av gravarealet, men redusere antall gravminner og plantefelt.
 - Stedstilpasse gravminner til de naturgitte forholdene på stedet (fjell i dagen, skogs-terreng m.m.).
 - Stedstilpassede gravminner til bevaringsområder på gravplassen.

Praktiske/tekniske forhold

- Gravminnet er forvalters eiendom og forvalter er ansvarlig for montering og sikkerhet.
- Gravminnet kan plasseres på gravfeltet før graver tas i bruk.
- Gravminnet kan tas i bruk av flere leietakere over tid.
- Graven brukes som en ordinær urnegrav/familiegrav.
- Navn kan påføres gravminnet i form av en navneplate/utskiftbar del som organiseres, bestilles og monteres av forvalter.
- Plantefelt og stell inngår i leien i form av forskuddsbetaling.

Lov/forskrift

Ved nyanlegg eller vesentlig endring av gravplass kan det fastsettes særskilte bestemmelser for gravminner, GL.F § 3 bokstav b).

Lokale vedtekter

- Særskilt bestemmelse for felles gravminnet på gravfelt.
- Særskilt bestemmelse for fredningstid/leietid må vurderes.
- Særskilt krav til sikring av gravminne kan være nødvendig.
- Særskilt bestemmelse for plantebed og betaling fra den som er ansvarlig for grav/gravleier.
- Særskilt avtale mellom den som er ansvarlig for grav/gravleier og forvalter som regulerer partenes rettigheter og plikter samt betaling for utstyr og tjenester.

Saksgang

- Gravfelt med særskilte bestemmelser for gravminner må inngå i plan for gravplass som vedtas av forvalter og godkjennes av Bispedømmerrådet/Fylkesmannen. Bestemmelsene vises/hedtegnes på plantegning/gravkart for gjeldene gravfelt.
- Forvalter gjennomfører offentlig innkjøpskonkurranse for leveranse og montering av gravminnene samt eventuelt for inskripsjon.
- Forvalter må utarbeides en kjøpsavtale eller leieavtale mellom forvaltningen og den som er ansvarlig for graven. Avtalen må som et minimum omhandle: Gravidenten, navn på sist gravlagt, eventuelt leieperiode, hva som inngår i kjøpet/leien som f.eks. ferdig montert gravminne, inskripsjon og eventuelt noe om ytterligere inskripsjon, årlig beplantning og stell, totalpris, særskilt vedtekt for gravfeltet.

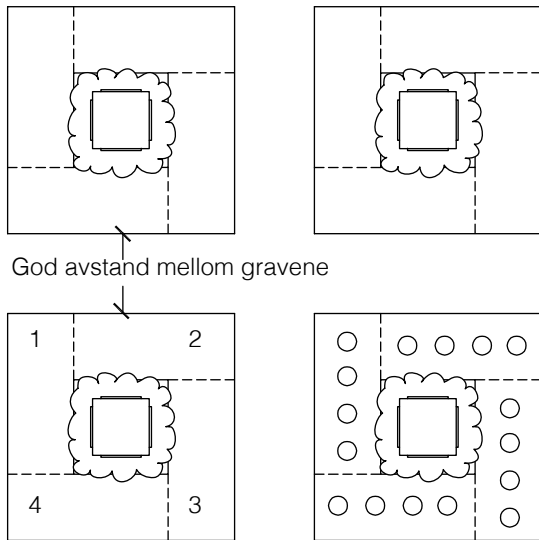

Plandiagram viser fire ordinære urnegraver med felles gravminne og plantebed, etter modell fra Råcksta i Stockholm.

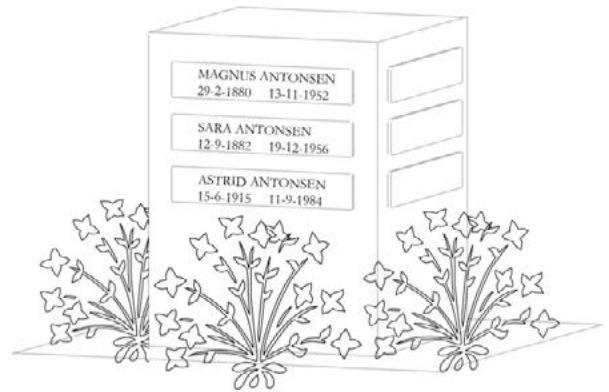

Felles gravminne med fire likartede sider med navnplater og tilhørende plantebed, etter modell fra Råcksta i Stockholm.

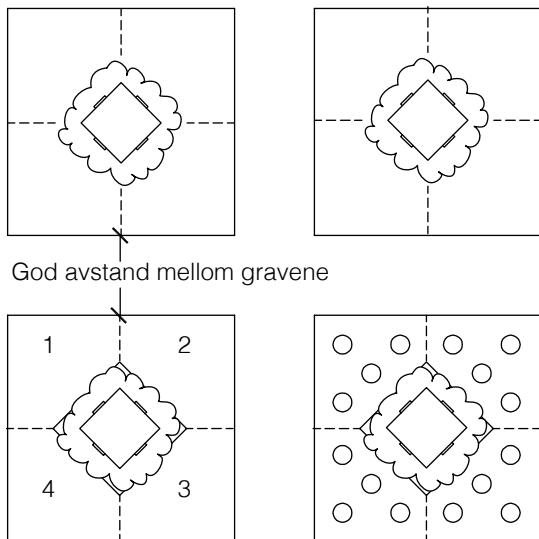

Plandiagram viser fire ordinære urnegraver med felles gravminne og plantebed, etter modell fra Steinskogen i Bærum.

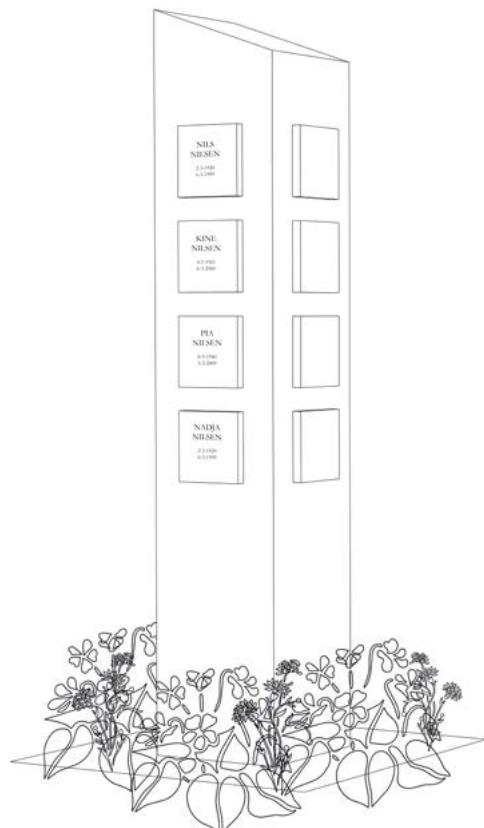

Felles gravminne med fire likartede sider og tilhørende plantebed, etter modell fra Steinskogen i Bærum.

4.7 Ordinær urnegrav med gravminne i sammenhengende (felles) plantefelt

Hensikt

- Tilby pårørende en pyntet og stelt grav fra dag en og hele frednings- og feste/leietiden.
- Tilby graver i sammenhengende plantefelt eller graver med samme beplantning på enkeltgravene.
- Tilby mer varierte graver på gravplassen.
- Bruke plantebedet som et bevist formingsselement for gravplassen eller deler av gravplassen.
- Rasjonalisere administrasjon for gravsteltjenester/gravlegat:
 - Forhåndsbetalt stell i hele frednings-/leietiden.
 - Forenklet og mer forutsigbar planlegging av gravstell.
 - Forenkle og redusert grasklipping.
- Gi ansatte grøntfaglige interessante og mer varierte utfordringer.

Praktiske/tekniske forhold

- Plantefeltet kan opparbeides før gravene tas i bruk.
- Plantefeltet kan opparbeides i forbindelse med at grav tas i bruk.
- Krever grøntfaglig kompetanse hos forvalter og/eller av eksternt skjøtselsfirma

Lov/forskrift

Ved nyanlegg eller vesentlige endringer av gravplass skal det utarbeides planer som godkjennes av Bispedømmerrådet/Fylkesmannen, GL.F § 3. Punkt b) i GL.F § 3 lister opp hvilke objekter som skal vises/utredes i planene. Plantebed er ikke nevnt, men det vil være naturlig at gravfelt med ulike former for felles eller forutbestemt plantefelt inngår i planen det søkes godkjenning for.

Lokale vedtekter

- Lokal vedtekt må inneholde bestemmelser om ulike former for felles eller forutbestemt plantefelt for aktuelle gravfelt. Bestemmelser som vedrører:
 - Om gravplassforvalter sørger for beplantning på aktuelt gravfelt eller ikke.
 - Om det forutsettes at gravansvarlig inngår avtale om og betaler for beplantning og stell i hele frednings-/leietiden.
 - Om løs gravpynt tillates eller ikke.
 - Man må tenke gjennom om ekstra krans/blomster og lys fra pårørende er ønskelig eller ikke, eventuelt hvordan dette ryddes etter en gitt tid.

Saksgang

- Gravfelt med særskilte bestemmelser for plantefelt må inngå i plan for gravplass som vedtas av forvalter og godkjennes av Bispedømmerrådet/Fylkesmannen. Bestemmelsene vises/nedtegnes på plantegning/gravkart for gjeldene gravfelt.
- Forvalter må utarbeide en avtale om ideell andel av beplantning og stell av felles plantebed mellom forvaltningen og den som er ansvarlig for graven. Avtalen må som et minimum dekke følgende punkter: Gravidenten, navn på sist gravlagt, eventuelt leieperiode, hva som inngår i avtalen som f.eks. årlig beplantning og stell, totalpris og særskilt vedtekt for gravfeltet.

Eksempel på grusgang/singelsti mellom gravrekkene rygg mot rygg. Gravminnene står i en frodig høyere beplantning av stauder og prydgress. Løse trekroner og høye hekker som fondvegg og romdeler. De Nieuwe Ooster, Amsterdam, Nederland.



Urnegraver i felles staudebed langs lav og smal hekk i bueform. Gressplen som gangstier. Roskilde kirkegård, Danmark.



Felles staudebed mellom steinganger ved De Nieuwe Ooster i Amsterdam, Nederland. Illustrasjon viser hvordan gravarealet tilplantes privat ettersom gravene tas i bruk for første gang.



Urnegrav viser et fint møtet mellom felles og privat beplantning. Felles plantebed rundt om og medbrakte blomster tett på gravminne. Toolsteg, Utrecht, Nederland.



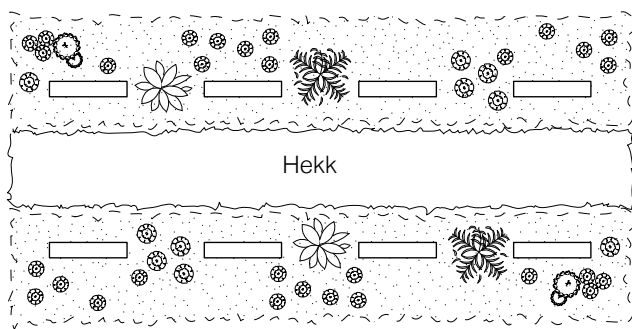

Gravminner i felles
stauvedebed foran hekk som
romdeler.

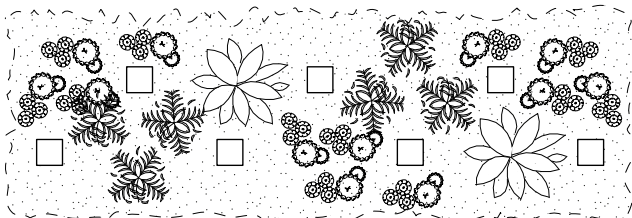
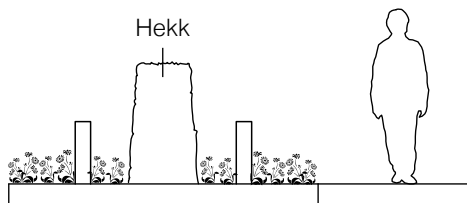

Sammensatte komposis-
joner av stauder og busker
som felles beplantning.
Spredte gravminner.

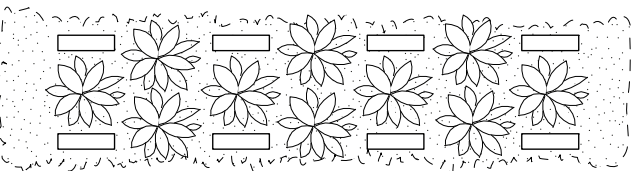
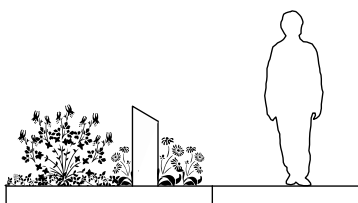

Rygg mot rygg i felles
stauvedebed med ensartet
uttrykk.

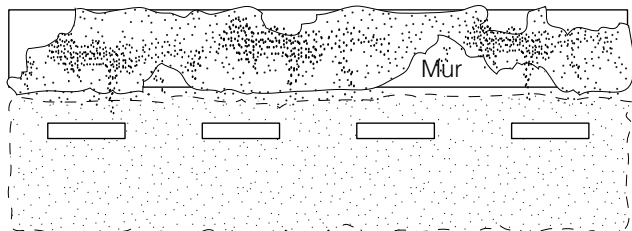
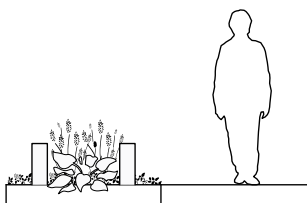

Gravminner i felles tett
bunndekke planting,
plassert foran mur med
klatreplanter.

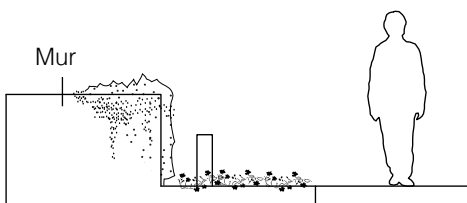

1. Felles beplantning av lave hekker/ busker bak og på siden av gravminnene.

Denne løsningen gir et bredt gangareal mellom gravene.

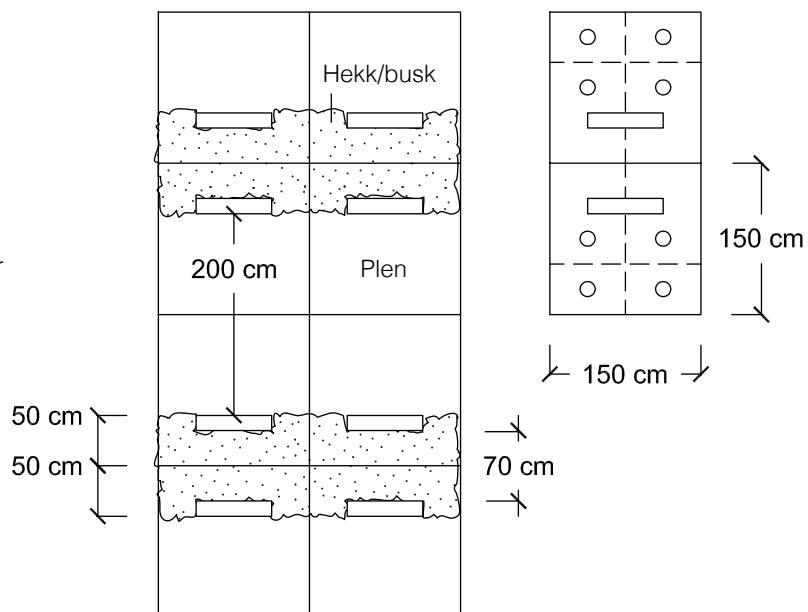

2. Felles plantebed bak, på siden og foran gravminnene.

Bepantningen bak og på sidene kan være flerårige, mens beplantningen foran kan være ettårig.

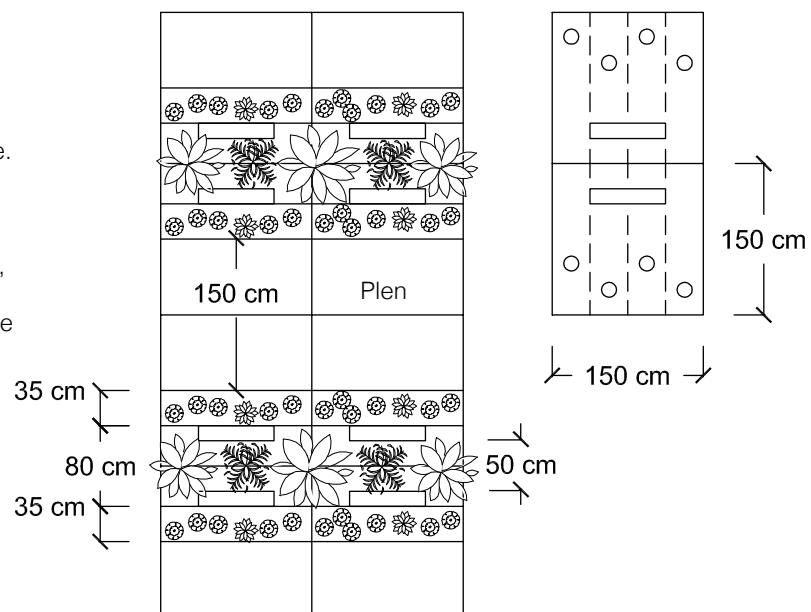

3. Individuelt plantebed foran, felles bak og på siden/mellom gravminnene.

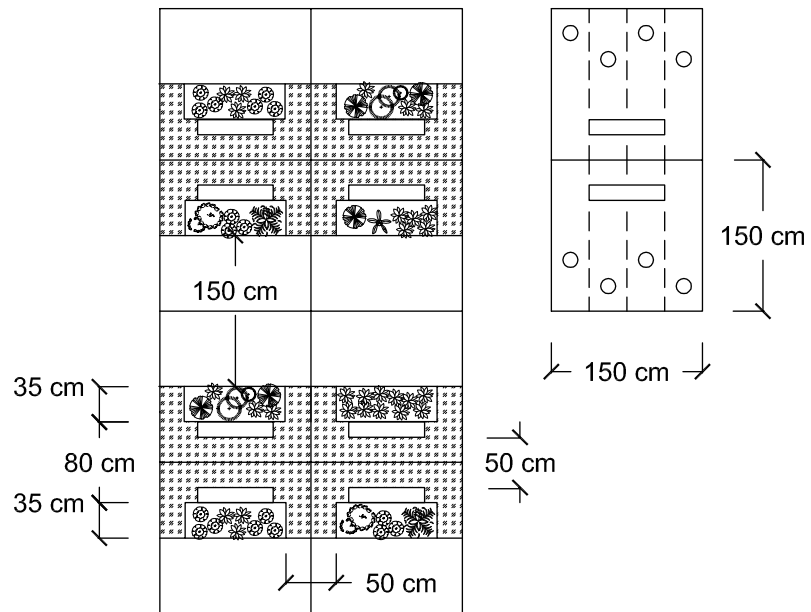

4. Individuelt plantebed foran og felles bak gravminnene.

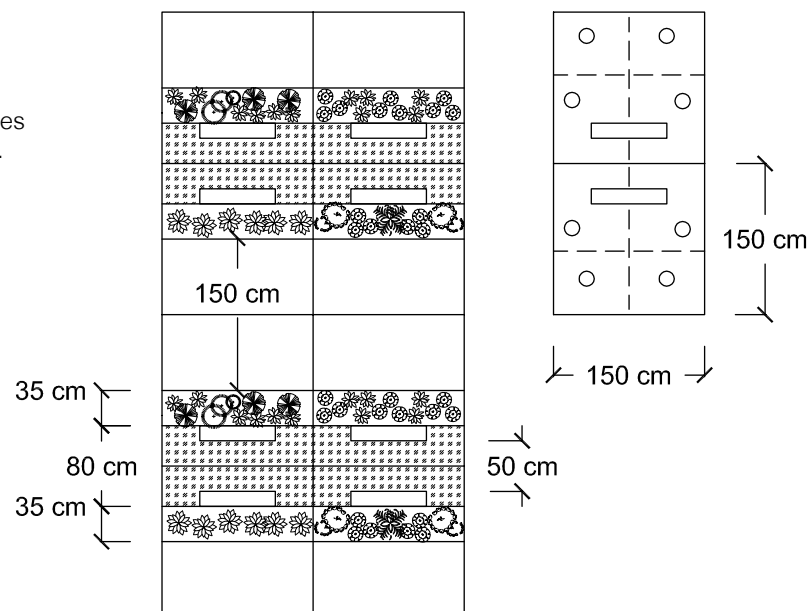

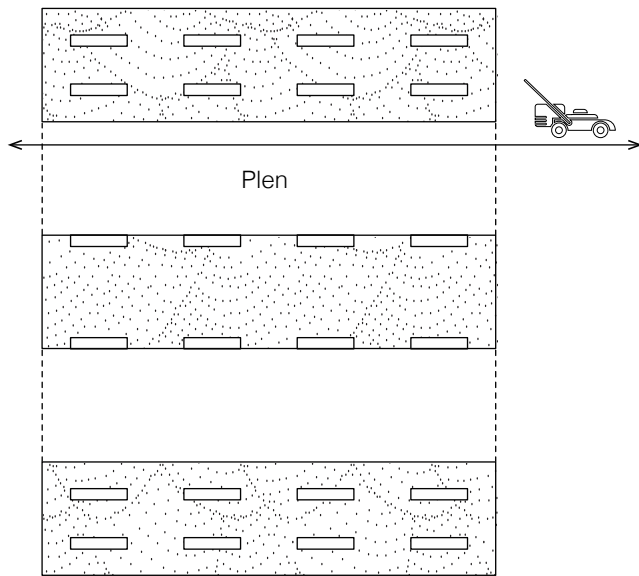

Et sammenhengende plantefelt med gravminner i feltet gjør klipp av tilgrensende plen enkel og rasjonell.

Felles beplantning med f.eks. bunddekkende og robuste staudearter gir relativt lav skjøtsel og et forutsigbart arbeid med varierte oppgaver gjennom sesongen.

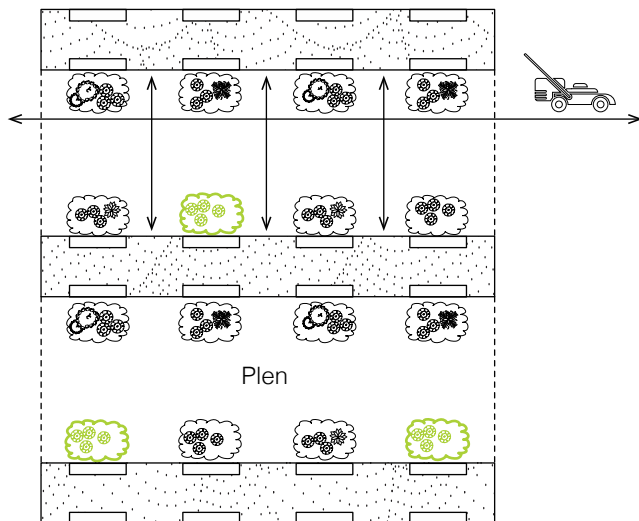
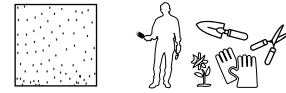
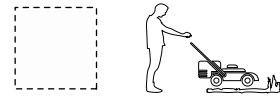

Individuelt plantebed foran hvert gravminne gir en tyngre skjøtelsjobb mht. plenklipping.

Skal kun enkelte av de individuelle plantebedene stelles av gravplassen kreves det ytterligere ressurser på å skille på de ulike "vedlikeholdstjenestene".

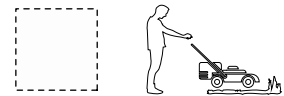

5.0 Bruk av kistegrav til urne

Hensikt

- Urne kan settes ned i kistegrav hvor nedbryting pågår, altså i fredningstiden, uten å bryte gravfreden.
- Der avdøde ønsket kistegrav og gjenlevende livsledsager ønsker kremasjon kan det tildeles enkel kistegrav.
- Der avdøde ønsket kremasjon og gjenlevende livsledsager ønsker kistegrav, kan det tildeles enkel kistegrav. Forutsetter at urnen settes ned nær gravminnet/plantebedet i del av graven som ikke vil bli brukt til kiste.
- Urne(r) nedsatt i kistegrav gir god utnyttelse av graven, da flere kan benytte en kistegrav/kistegravsted innenfor samme fredningstid, ny grav trenger ikke å tas i bruk.

Praktiske/tekniske forhold

- Det er kun den som er ansvarlig for grav som kan bestemme om urne skal settes ned i kistegrav. Gravplassforvalter kan opplyse om muligheten.
- Urne kan settes ned i jordoverdekningen til kisten. En må påse at jordoverdekningen til kisten kan romme urnehøyden (inntil 40 cm) og krav til overdekningen på 50 cm. Urnen kan alternativt legges. Største bredde (som blir høyden når urnen ligger) kan være inntil 25 cm.
- Urne satt ned over kiste, forhindrer ny kistegravlegging i 20 år.
- For urne satt ned ved siden av plantefeltet eller annet areal som ikke er i bruk til kiste, anses det at gravfreden ikke brytes ved ny kistegravlegging.
- Det er viktig å ha innarbeidet rutine for hvor urne settes ned i kistegrav, også for de tilfeller hvor det settes flere urner i en kistegrav. Benyttet(e) plass(er) skal fremgå i gravregisteret.

Lov/forskrift

- Urne kan nedsettes i kistegrav også i fredningstiden til kisten, GL § 8.
- Fredningstid for hver urne er 20 år, GL § 8.
- Askeurne skal gravlegges slik at den har minst 0,5 meter jordoverdekning og er omsluttet av jord på alle sider, GL.F § 14.
- Størrelse til urne, GL.F § 31 annet ledd.
- Krav til registerføring er hjemlet i GL § 25, GL.F §§ 19 og 35.

Lokale vedtekter

- Krever ingen bestemmelser i lokal vedtekt.
- Plassering til urne i kistegraven kan tas inn i lokale vedtekter.

Saksgang

Krever ingen særskilt saksgang.

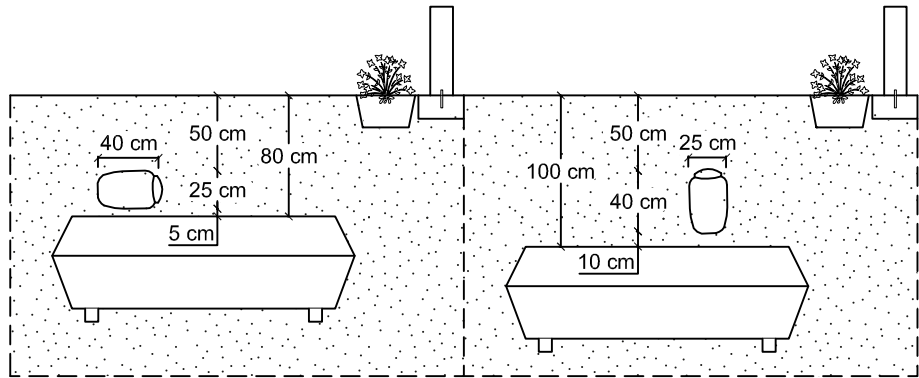

Kistegrav med 0.8 m jordoverdekning gir plass til liggende urne. Urnen hindrer ny kistegravlegging i 20 år.

Kistegrav med 1.0 m jordoverdekning gir plass til stående urne. Urnen hindrer ny kistegravlegging i 20 år.

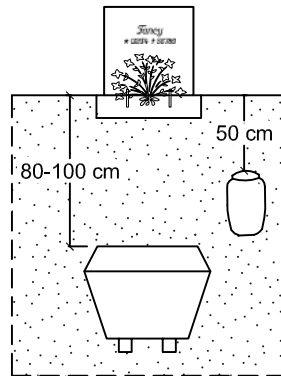

Ved å plassere urnen til siden for kisten hindrer den ikke ny kistegravlegging.

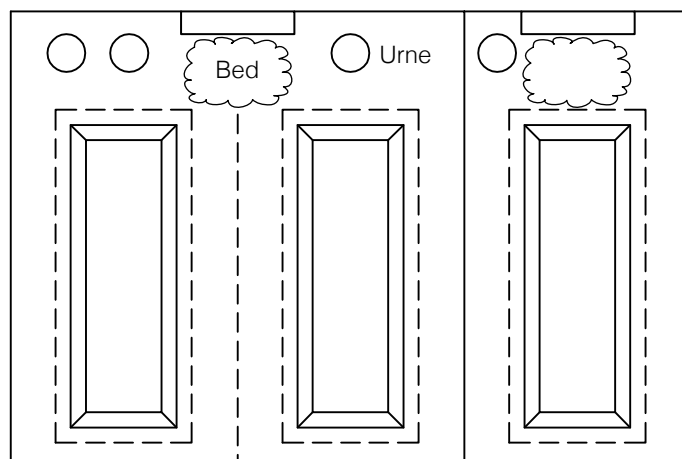

Ulike plasseringer av urne i kistegrav med gravmål 1,5 x 3 m.

5.1 Omgjøre kistegrav til urnegrav

Hensikt

- Gjenbruke kistegrav som ikke oppfyller lov/forskriftskrav til kistegrav.
- Gjenbruke kistegrav som er vanskelig å komme til med maskin.
- Gjenbruke kistegrav med verneverdig gravutstyr/rammer/murer som kan skades ved graving.
- Gjenbruke kistegrav nær vegetasjon/trær som vil få skader på røtter ved graving.
- Gjenbruke kistegrav(er) til minnelund (anonym eller navnet) for urner.

Praktiske/tekniske forhold

Må vurderes i hvert enkelt tilfelle, for eksempel om gravmålet skal beholdes eller endres.

Lov/forskrift

- Ved vesentlige endringer av gravplass skal det utarbeides planer som skal godkjennes av bispedømmerådet/fylkesmann, GL.F § 3. Punkt b) i GL.F § 3 lister opp hvilke objekter som skal vises/utredes i planene.
- Endringen kan også være del av en bevaringsplan for enkeltgrav eller deler av gravplass etter GL.F § 27 og da inngå i saksbehandling for bevaringsplanen.
- Dersom det er en ansvarlig for graven/fester/leier har vedkommende rett til bruk av graven for kistegravlegging. Da kreves det særskilt saksbehandling for å ivareta graveierens rettigheter. Et eller flere vedtak gjøres i den sammenheng i forbindelse med planen som skal godkjennes av Bispedømmerådet/Fylkesmannen:
 - A. Man tildeler ikke nye graver på gravfeltet i en tidsperiode for å oppnå flest mulig ledige graver over f.eks. en 10 års periode.
 - B. Endringen trer i kraft for enkeltgraver ved inngåelse av ny feste/leieperiode.
 - C. Det inngås skriftlig avtale med ansvarlig for grav grav/fester/leier om frafall av rettigheten til å bruke graven til kistegravlegging.

Lokale vedtekter

- Krever ingen lokal vedtekt med mindre særskilte bestemmelser gjøres om gravminner, gravutstyr, plantebed o.l. Gjelder dette hele gravfeltet eller deler av gravfeltet er det naturlig med endring i lokal vedtekt.
- Dersom endringen skjer som del av bevaringsplan skal vedtektene inneholde egne bestemmelser for de områder eller graver som vedtas bevart, se GL.F § 27.

Saksgang

- Ordinær saksgang for vesentlig endring av gravplass, som er tilsvarende for nyanlegg, se pkt. 4.0
 - Med særskilt saksbehandling og informasjon til gravansvarig/leier/fester
 - Eventuelt vanlig saksgang for lokal vedtekt.
- Saksgang for bevaringsplan etter GL.F § 27
 - Med særskilt saksbehandling og informasjon til gravansvarig/leier/fester
 - Eventuell vanlig saksgang for lokal vedtekt.

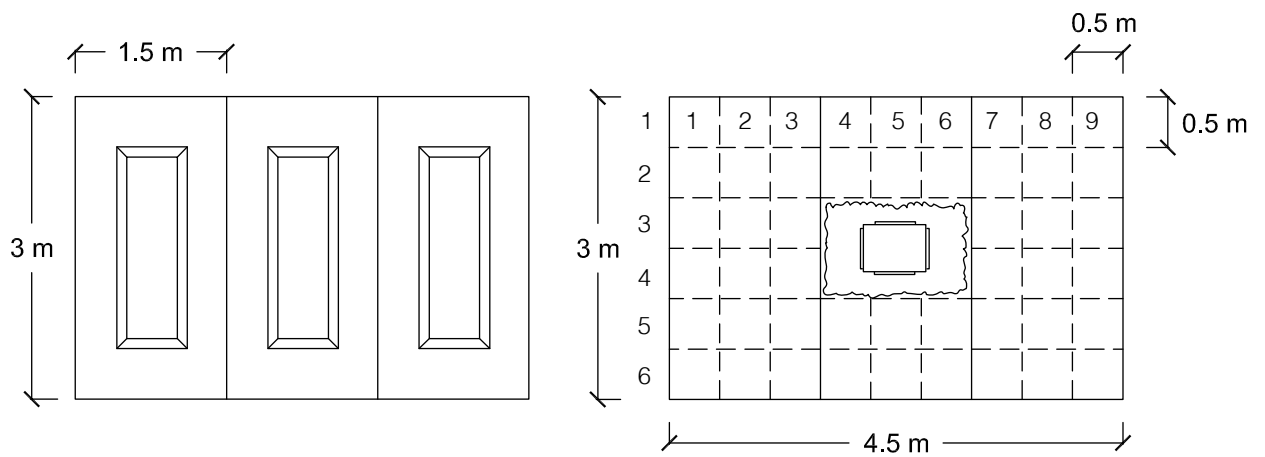

Eksempel ovenfor viser hvordan 3 kistegraver med gravmål 1.5 m x 3 m omgjøres til minnelund og rommer totalt 48 urner med felles gravminne og beplantning.

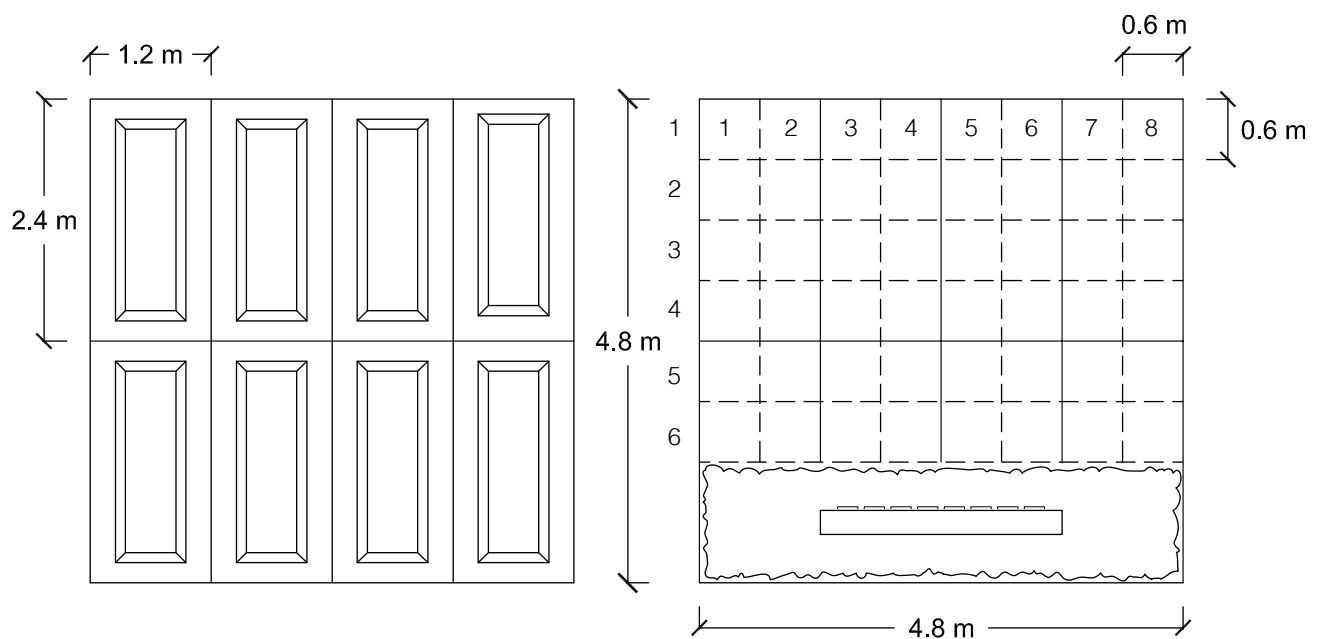

8 kistegraver med gravmål 1.2 m x 2.4 m omgjøres til minnelund og rommer totalt 64 urner med felles gravminne og beplantning.

6.0 Askespredning på gravplass

Hensikt

- Gi de som ønsker gravformen askespredning mulighet for askespredning på gravplass.
- Gi de som ønsker gravformen askespredning et allment kjent sted for askespredningen.
- Være et alternativ til anonym gravlegging hvor pårørende får ta del i gravferdshandlingen på gravplassen i motsetning til anonym gravlegging av askeurnen.
- Pårørende eller forvalter kan spre asken etter avtale i hvert enkelt tilfelle.
- Være et alternativ til å måtte ut på tur i naturen/på sjø/vann for å spre asken.
- Bidra til flere alternative gravformer.
- Askespredning likestilles med forvaltningenes generelle ansvar for gravlegging.

Praktiske/tekniske forhold

- Askespredning er pr 2017 ikke tillatt på gravplass i Norge.
- Forvaltninger kan lokalt vedta at de ønsker å tilby askespredning på en eller flere gravplasser og søke særskilt tillatelse fra departementet:
 - For askespredning på eksisterende anonymt felt.
 - For askespredning på et egnet areal på gravplassen, for eksempel i en lund, et skogsparti eller annet skjermet område på gravplassen.

Lov/forskrift

NOU 2014: 2 «Lik og likskap» foreslo følgende lovendring i gravferdsloven § 20a et nytt femte ledd:

- Vedtektene for gravplassen kan fastsette at aske kan spres på anonym minnelund eller annet sted på gravplassen angitt i vedtektene, dersom den som sørger for gravferden ber om det. Representant for gravplassforvaltningen skal være tilstede ved askespredningen.
- Da det forutsettes at gravplassforvaltningen er tilstede ved handlingen og tar med seg urnen til gravplassen skulle det ikke være nødvendig med særskilt tillatelse for denne askespredningen. Men pr i dag må det søkes fylkesmannen der asken skal spres. En eventuell søknad om tillatelse til askespredning på gravplass bør ta opp temaet.
- Ansvar for askespredning på gravplass likestilles med annet ansvar for gravlegging og det kan ikke kreves betalt for å delta i askespredningen.

Lokale vedtekter

- Eventuell særskilt tillatelse til askespredning på gravplass skal inn i vedtektene.
- Det kan vurderes om følgende temaer skal inn i lokal vedtekt: seremoni på gravplass i forbindelse med askespredning som varsling for å koordinere med annen aktivitet, deltaelse fra forvalter, rydding av blomsterhilsener mm etter askespredning.

Saksgang

Med begrunnelse i utredningsarbeidet og lovendringsforslaget i NOU 2014: 2 om lokalt vedtak om askespredning på gravplass kan forvaltningen sende en søknad om særskilt tillatelse til askespredning på anonymt felt eller annet egnet areal på gravplass.

Lokal vedtekt skal godkjennes av Bispedømmerådet/Fylkesmannen.

Askespredning i skogsholt i tilknytning til gravplass. (Foto: Inför döden, s. 234, Scanpix, u.å.)



Askespredningsfelt i Madrid, Spania. Navnepåføring var på fellesmonument tilsvarende for navnet minnelund.



Gravsette aske med hjelp av vann på Sandsborg kyrkogård i Stockholm. Asken samles i en kum under bassenget. En form for askespredning med minnesmerke på gravplass. (Foto: Sandsborg)



6.1 Kolumbarium - oppbevaring av askeurner i lukkede nisjer

Hensikt

- Gi de som ønsker å benytte nisje i vegg som gravform mulighet for det på gravplass.
- Bidra til flere alternative gravformer.
- Vegg eller byggverk med plass til oppbevaring av askeurner kan være arkitektoniske elementer og del av helhetlig design for gravplasser.

Praktiske/tekniske forhold

- Kolumbarium er pr 2017 ikke tillatt på gravplass i Norge.
- Forvaltninger kan lokalt vedta at de ønsker å tilby kolumbarium på en eller flere gravplasser og søke særskilt tillatelse fra departementet.
- Askeurne og aske brytes ikke ned i kolumbarium og urnen må være av bestandig materiale.
- Askeurnen bør stå i en lukket nisje, bak et gitter, et vindu eller en tett dør.
- Kolumbarium er gravlegging, men etter utgått frednings- og leietid graves asken ned på gravplassen i f.eks. minnelund.

Lov/forskrift

- NOU2014: 2 «Lik og likskap» foreslo følgende lovendring i GL.F § 15a Anonym minnelund, navnet minnelund og kolumbarium:
 - 1. ledd: Med kolumbarium forstås vegg eller byggverk på gravplass med plass til oppbevaring av askeurner i lukkede nisjer.
 - 3. ledd: I kolumbarium skal navn og data på de gravlagte stå på den enkelte nisje. Minnesmerke og kolumbarium skal være livssynsåpent utformet.
 - 4. ledd:i kolumbarium kan grav leies (festes) når det har gått 20 år etter gravlegging....I vedtektene kan det fastsettes bestemmelser som fraviker kravene i §31 første ledd for askeurner som skal gravlegges i kolumbarium. Dersom graven ikke leies eller etter leietidens utløp, gravlegges urne fra kolumbarium i anonym urnegrav eller anonym minnelund.
- Ansvar for plassering av askeurne i kolumbarium på gravplass likestilles med annet ansvar for gravlegging og det kan ikke kreves betalt for å delta i handlingen.
- Da urne i kolumbarium ikke er av forgjengelig materiale, må asken overføres til nedbrytbar urne eller helles ut av urnen brukt i kolumbariet ved overføring til jord etter endt frednings-/leietid.

Lokale vedtekter

- Eventuell særskilt tillatelse til kolumbarium på gravplass skal inn i vedtektene.
- Det kan vurderes om følgende temaer skal inn i lokal vedtekt: Uttak av nisje, seremoni på gravplass i forbindelse med innsetting av urne i nisjen, tilstedeværelse ved innsetting i nisje, hvem som har adgang til å åpne nisjen, praktiske forhold rundt påføring av navn og data for avdøde, gravpynt, felles plantebed, stell, kjøp og betaling for tjenester og overføring av asken til jord etter utgått fredning/leie mm.

Saksgang

Med begrunnelse i utredningsarbeidet og lovendringsforslaget i NOU 2014: 2 om lokalt vedtak om kolumbarium på gravplass kan forvaltningen sende en søknad om særskilt tillatelse til kolumbarium på gravplass. Lokal vedtekt skal godkjennes av Bispedømmerrådet/Fylkesmannen.

Urnenisje lukket med transparent glassplate. Kolumbarium De nieuwe Ooster begraafplaats, Amsterdam, Nederland. (Foto: Rannveig Søndergaard Holm, 2010)



Eksemplet viser en kolumbariumsform som i Tyskland og Nederland går under betegnelsen urnestele. (Stele som i gamle høyreiste gravminner). Her er det en urnenisje på tre av sidene, hver med plass til to urner. Nisjene lukkes med en natursteinshelle. Begraafplaats Berestein Hilversum, Nederland.



Urnenisjer med plass til opptil fire urner i hver. Tuttlinger kirkegård, Tyskland. (Foto: <http://www.tuttlingen.de/de/Leben-in-Tuttlingen/Bestattungswesen/Bestattungsarten>, fotograf ukjent, u.å.)



Kolumbarium med et begrenset antall urnenisjer, kun 15 stykker. Her er nisjen lukket med en plate av metall. Det er plass til to urner i hver nisje. Friedhof Witikon, Zürich, Sveits.



7.0 Anonym minnelund for urner

Hensikt

- Tilby urnegrav som ikke er kjent på gravplass.
- Tilby variasjon av gravformer innenfor gravplassen eller kommunen.

Praktiske/tekniske forhold

- Anonyme urnegraver/minnelund skal være eget gravfelt.
- Graven er kun kjent for forvalter som setter ned urnen innen 6 måneder etter dødsfall.
- Grav på anonym minnelund har ingen ansvarlig, og kan ikke leies videre etter utgått fredningstid.
- Gravmålet er 0,5 m x 0,5 m.
- Krav til jordoverdekning er 0,5 m.
- Det kan settes opp minnesmerke med tilrettelagt sted for blomster, kranser og lys, men det er ikke et krav (GL.F § 15a).

Lov/forskrift

- Anonym minnelund GL.F § 15.
- Anonym og navnet minnelund GL.F § 15a.
- Fredningstid for hver urne 20 år, GL § 8.
- Krav til jordoverdekning, GL.F § 14
- Krav til gravkart, GL.F § 4.
- Krav til registerføring, GL § 25, GL.F § 19 og 35.
- Maks størrelse på urne, GL.F § 31.

Lokale vedtekter

- Anonym minnelund skal omtales i vedtektene.
- Den som er ansvarlig for gravferden bør bekrefte skriftlig at anonym grav velges og at retten til å få oppgitt stedet for grav og å montere gravminne dermed ikke kan kreves i framtiden. Rutiner for dette kan fastsette i vedtektene.
- Eventuelle bestemmelser om ulik pynt/hilsninger/lys på gravfeltet eller ved et minnesmerke tas inn i vedtektene.

Saksgang

Enten minnelund anlegges i forbindelse med nyanlegg eller som vesentlig endring av gravplass, er saksgangen lik som for alle andre nyanlegg eller endringer, GL.F §§ 2, 3 og 4.

Minnelund anlagt på Gamla kyrkogården i Malmö, Sverige.



Arkitektonisk minnelund fra Sverige. Sentralt plassert vannspeil med sted for avskårne blomster. Östra kyrkogården, Malmö.



Naturlik minnelund ved Södra kyrkogården i Linköping, Sverige.



7.1 Navnet minnelund for urner

Hensikt

- Tilby kjent urnegrav med felles gravminne og gravstell.
- Tilby grav for inntil to urner.
- Tilby en gravform som ligger mellom ytterpunktene anonym urnegrav og ordinær urnegrav.
- Tilby variasjon av gravformer innenfor gravplassen eller kommunen.
- Tilrettelegge for graver som er mindre arealkrevende enn ordinær urnegrav.
- Tilby ny bruk av utgåtte graver. For eksempel større familiegravsteder, graver i terrassert terreng, områder hvor det av praktiske grunner ikke bør graves kistegraver mm.
- Tilby graver på et areal som pga. naturgitte forhold (trær, lyng, særegne plantesamfunn osv.) ikke er egnet til tradisjonelle graver med egne gravminner.

Praktiske/tekniske forhold

- Navnet minnelund skal være på eget gravfelt.
- Graven er kjent.
- Pårørende kan være med på urnenedsetting.
- Graven kan ha en ansvarlig og kan leies/festes videre etter utgått fredningstid (20 år).
- Det skal være minnesmerke (felles) med navn og data på de gravlagte.
- Lokalt kan man vedta at grav og plass for navn og data kan reserveres/festes for livsledsager e.l.
- Minste gravmål er 0,5 m x 0,5 m.
- Krav til jordoverdekning av urnen er 0,5 m.

Lov/forskrift

- Anonym og navnet minnelund GL.F § 15a.
- Fredningstid for hver urne 20 år, GL § 8.
- Krav til jordoverdekning, GL.F § 14
- Maks størrelse på urne, GL.F § 31.
- Krav til gravkart, GL.F § 4.
- Krav til registerføring, GL § 25, GL.F § 19 og 35.

Lokale vedtekter

- Navnet minnelund skal omtales i lokal vedtekt. Det gjelder bestemmelser som f.eks. handler om:
 - Gravpynt, blomster, lys m.m.
 - Påføring av navn og data.
 - Betaling for felles beplantning.
 - Evt. anledning til å reservere/feste grav og plass for navn og data for livsledsager e.l.

Saksgang

Enten minnelund anlegges i forbindelse med nyanlegg eller som vesentlig endring av gravplass, er saksgangen lik som for alle andre nyanlegg eller endringer, GL.F §§ 2, 3 og 4.

Eksempel fra Södra kyrkogården i Linköping viser hvordan en gammel ramme-grav er omgjort til en navnet minnelund for urner.



Små navneplater følger den buede stienmuren. Muren former ett ovalt rom med tilhørende sitteplass, herfra kan man se utover åpen gressplen hvor urnene er satt ned. Åssiden kirkegård, Drammen.



Navnet minnelund ved Tilfredshet kirkegård i Trondheim. Navneplater er montert på vegger av betong.



Detalj fra sammenhengende navneskilt ved Tjensvoll minnelund i Stavanger. (Foto: Per Øyvind Skrede, 2016)



Referanser

- Davies, D. J., Mates, L. H. (2005) *Encyclopedia of Cremation*. Aldershot/Burlington: Ashgate Publishing Limited.
- Hempelmann, J. (1927) *Die Praxis der Friedhofsgärtnerei*. Berlin: Paul Parey.
- Jullum, B. (1964) *Norsk kremasjonsforening*. Oslo: Didriksens papirindustri AS.
- Jørgensen, K. (1995) Kirkegården som spill for norsk landskapsarkitektur. *Byggekunst*, 77 (5), 286-292.
- Jørgensen, K. (2014) I døden er vi alle like: endringer i norsk kirkegårdskultur på 1900-tallet. I: Borgen, L. W. red. *Dødens kulturminner*. Oslo: Fortidsminneforeningen, s. 137-150.
- Klingberg, H. (1997) *Kirkegårdsboka*. Stokke: Forsythia Forlag.
- Klingberg, H. (2005) *Den nye kirkegårdsboka*. Stokke: Ars Longa.
- Norsk forening for kirkegårdskultur (1988-1996) *Kremasjonsstatistikk 1988-1996* [Internett]. Tilgjengelig fra: <<http://kirkegaardskultur.no/wp-content/uploads/2012/11/kremasjonsstatistikk-1988-1996.pdf>> [08.04.2016].
- Norsk forening for kirkegårdskultur (2012) *Kremasjonsstatistikk 2012* [Internett]. Tilgjengelig fra: <<http://kirkegaardskultur.no/wp-content/uploads/2012/11/Kremasjonsstatistikk-2012.pdf>> [08.04.2016].
- Norsk forening for kirkegårdskultur (2014) *Kremasjonsstatistikk 2014* [Internett]. Tilgjengelig fra: <<http://kirkegaardskultur.no/wp-content/uploads/2012/11/kremasjonsstatistikk-20141.pdf>> [08.04.2016].
- NOU 2014: 2. *Lik og likskap*.
- Pedersen, S. H. (2014) Mellom tradisjon og modernitet: kremasjonsbevegelsen og de første norske krematoriene. I: Borgen, L. W. red. *Dødens kulturminner*. Oslo: Fortidsminneforeningen, s. 45-62.
- Sveriges kyrkogårds- och krematorieförbund (2014) *Kremationsstatistik 2013* [Internett]. Tilgjengelig fra: <<http://skkf.se/sites/default/files/editorial/SK-KF-Krem-statistik-2013.pdf>> [08.04.2016].
- Tholle, J. (red.) (1928) Urnehaver. *Vore Kirkgaarde*, 5 (6), 92.
- Wefald, A. (red.) (1995) *Kirkegårdskultur*, 26 (1), 22.
- Åkesson, L. (red.) (2006) *Inför döden*. Höganäs: Edition Andersson AB.

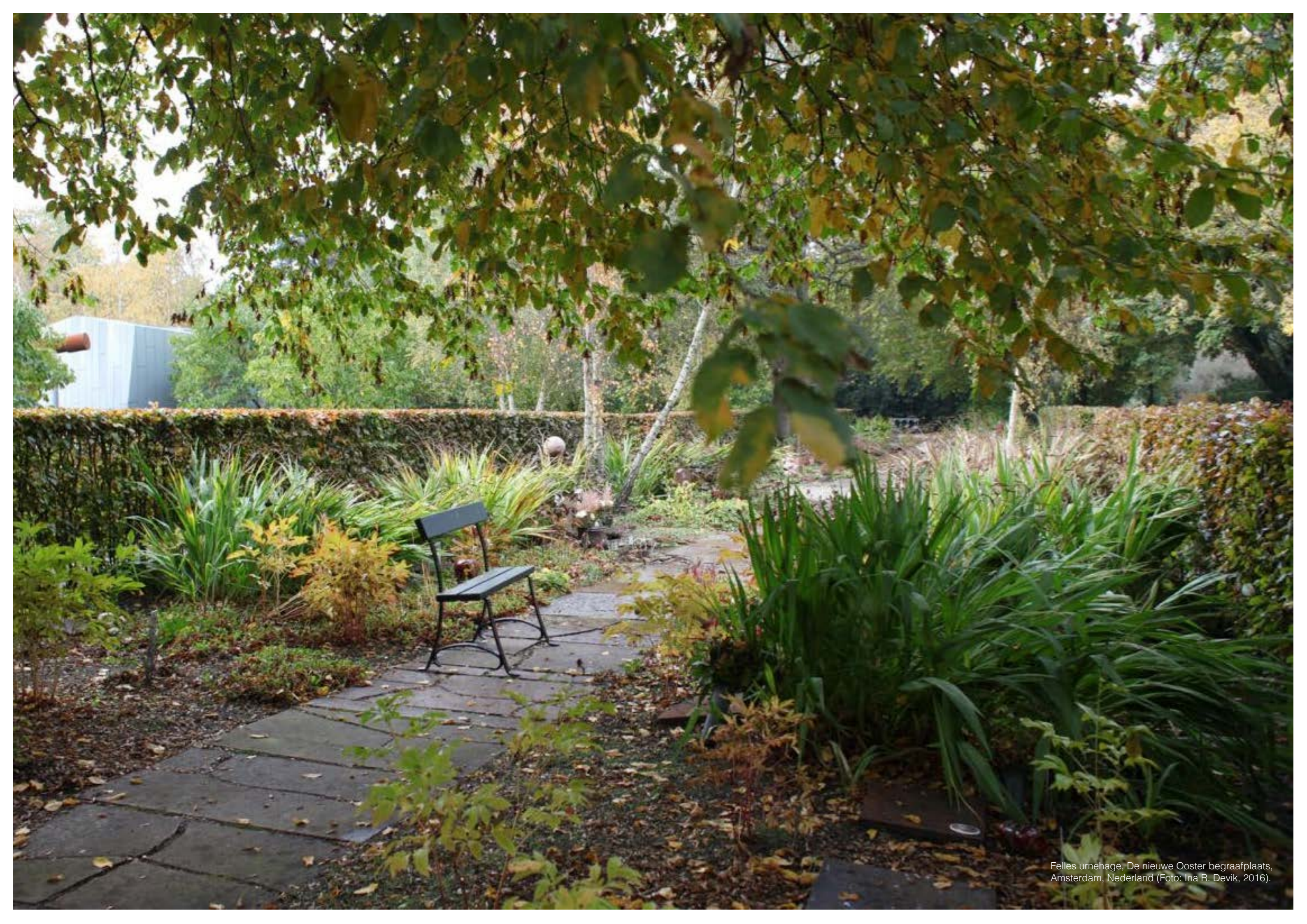

Felles urnehage, De nieuwe Ooster begraafplaats, Amsterdam, Nederland (Foto: Ina R. Devik, 2016).